

När du har installerat iBook-datorn, anslutit till Internet med hjälp av anvisningarna på skärmen, vad kan du göra då? Det här häftet innehåller information som hjälper dig att få ut så mycket som möjligt av din iBook:

- 2 Datorns funktioner
- 4 Grunderna
- 6 Internet och e-post
- 14 Musik och videoredigering
- 20 Nyttoprogram
- 22 Mer information och problemlösning
- 28 Installera minne och ett AirPort-kort
- 32 Information om ergonomi och säkerhet

Det här är iBook!

Datorns portar, reglage och funktioner:

AirPort som tillval för trådlös Internet- och nätverksanslutning

Med ett AirPort-kort (tillval) kan du ansluta till Internet, använda e-post, dela filer och spela nätverksspel - helt trådlöst.

Reglage för ljudvolym och ljusstyrka

Du kan anpassa ljudvolymen och skärmens ljusstyrka direkt från tangentbordet.

Två inbyggda stereohögtalare

Lyssna till musik och ljudet i filmer, spel och multimedia.

Inbyggd mikrofon

Med mikrofonen kan du spela in ljud.

Programmerbara funktionstangenter

Med hjälp av funktions-tangenterna kan du öppna webbläsaren, e-post-programmet eller andra program du använder ofta.

Optisk skivenhet

Spela DVD-video om du har DVD- eller kombinationsenheten DVD/CD-RW, eller skapa egna CD om du har CD-RW- eller kombinationsenheten. Tryck på utmatningsknappen på tangentbordet (▲) så öppnas enheten.

Batteriladdningsknapp

Tryck på knappen på batteriet så tänds en eller flera av de fyra lamporna som visar hur mycket laddning som finns kvar.





FireWire
Här kan du ansluta en digital videokamera och göra dina egna filmer. Du kan också ansluta hårddiskar, skrivare och andra FireWire-enheter.

Ethernet
Dela filer med en annan användare eller anslut till ett nätverk.

Modem
Anslut till Internet och surfa på webben, skicka och ta emot e-post.

Låsuttag
Skydda datorn mot stöld med en låskabel och ett lås.

USB
Anslut skrivare, Zip- och andra skivenheter, digitala kameror, styrspårar och andra USB-enheter.

Port för färgbildskärm
Anslut en extern bildskärm med hjälp av den adapter för Apples färgbildskärmar som följer med.

Strömbrytare
Startar eller stänger av eller försätter datorn i vila.

Återställningsknapp
Starta om datorn med den här knappen under felsökning.

Ljud-/videoport
Anslut hörlurar eller externa högtalare. Visa iBook-datorns skärmbild på en TV-apparat eller videoprojektor.

Lampa för viloläge
Pulserande ljus anger att datorn är satt i viloläge.

Vilka är grunderna?

Datorns skrivbord är början till allt.

Apple-meny
Från den här menyn kan du öppna de vanligaste programmen och verktygen. Menyn visas när du klickar på äppet (🍏) i menyraden.

Programmenyn
Här kan du växla mellan olika öppna program.

Skiva
Symbolen visas när det finns en CD eller DVD i enheten. Dubbelklicka på symbolen så får du se innehållet. Tryck på utmatningstangenten (⏏) på tangentbordet när du ska mata ut skivan.

Papperskorgen
Dra hit objekt som du vill radera. Objekten ligger kvar här tills du väljer Tom papperskorgen från Special-meny.

Inställningsraden
Här finns de inställningar du använder oftast.

Fjärranslutning
Med modulen för fjärranslutning i inställningsraden kan du snabbt ansluta till eller koppla ner från Internet.

► Välj Mac-introduktion från Hjälpmeny om du vill ha mer information om hur du använder musen och skrivbordet.

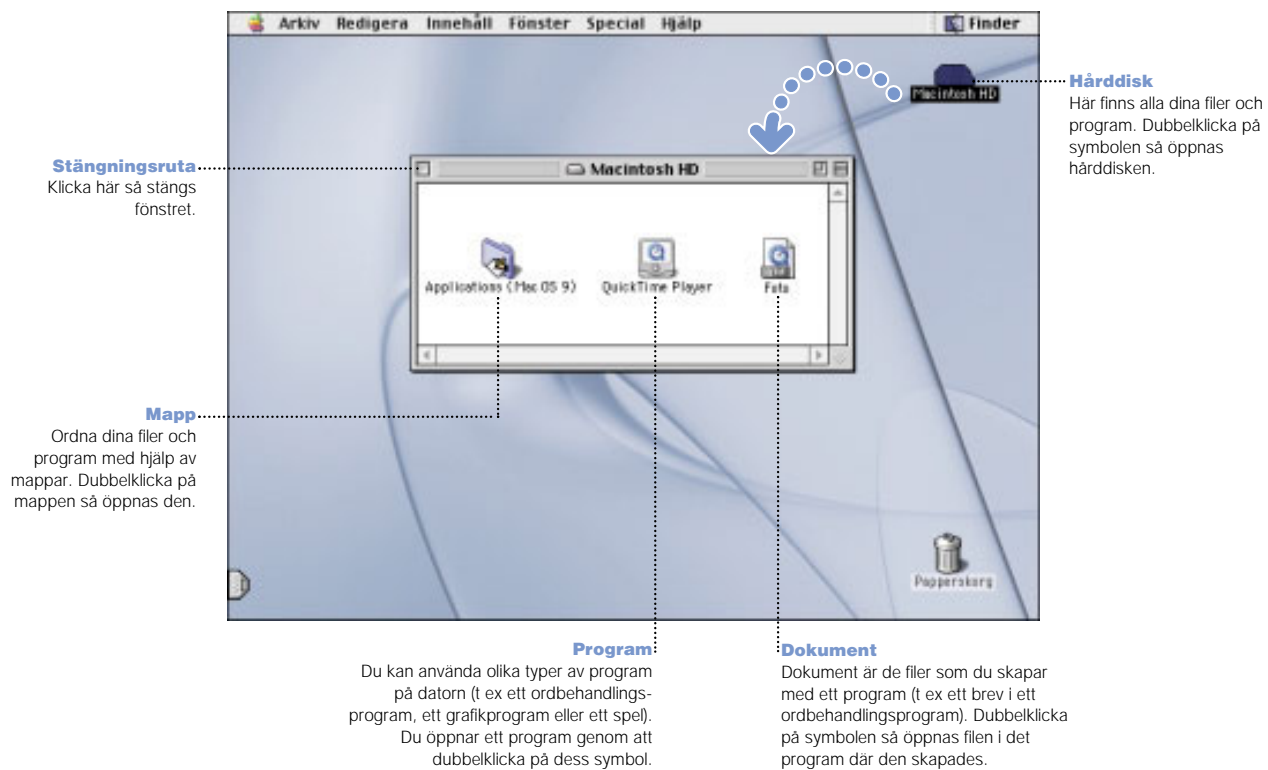

Hur hittar jag till en webbsida på Internet?

Om du vet webbadressen kan du gå direkt till sidan.

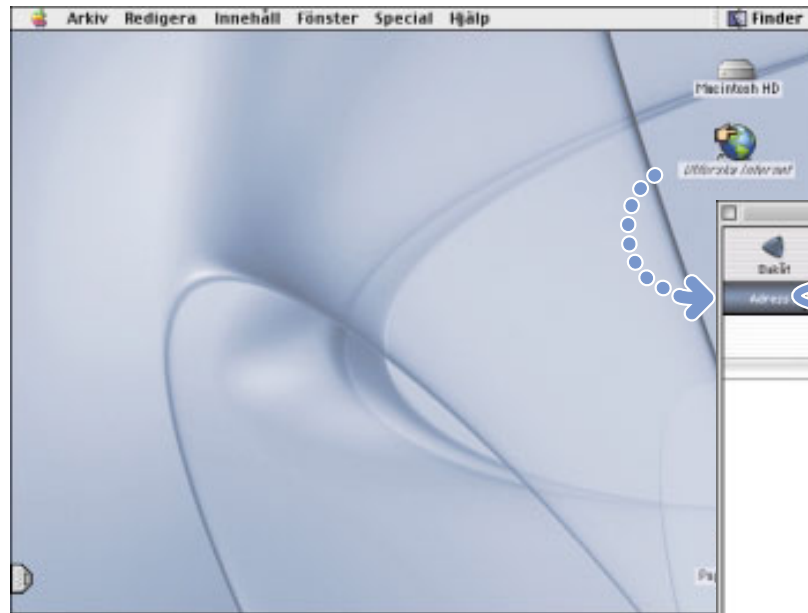

2 Skriv webbadressen och tryck på returtangenten.

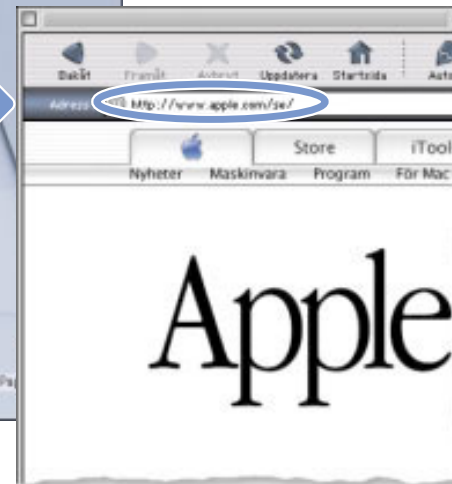

1 Öppna webbläsaren genom att dubbelklicka på symbolen Utforska Internet.

Annars kan du söka efter sidan på Internet med Sherlock 2.

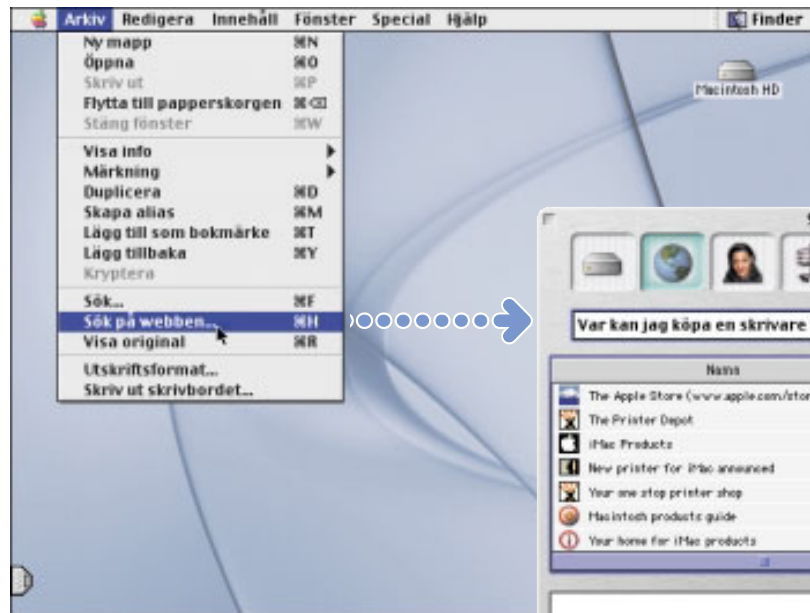

1 Välj Sök på webben från Arkiv-meny.

2 Ange vad du vill söka efter och klicka på knappen Sök (Q). Dubbelklicka på ett objekt i listan över webbplatser.

► Klicka på de andra knapparna om du vill söka efter personer, nyheter eller något annat.



Hur kommer jag igång med att använda webben?

Apples webbplatser hjälper dig att få ut så mycket som möjligt av datorn.

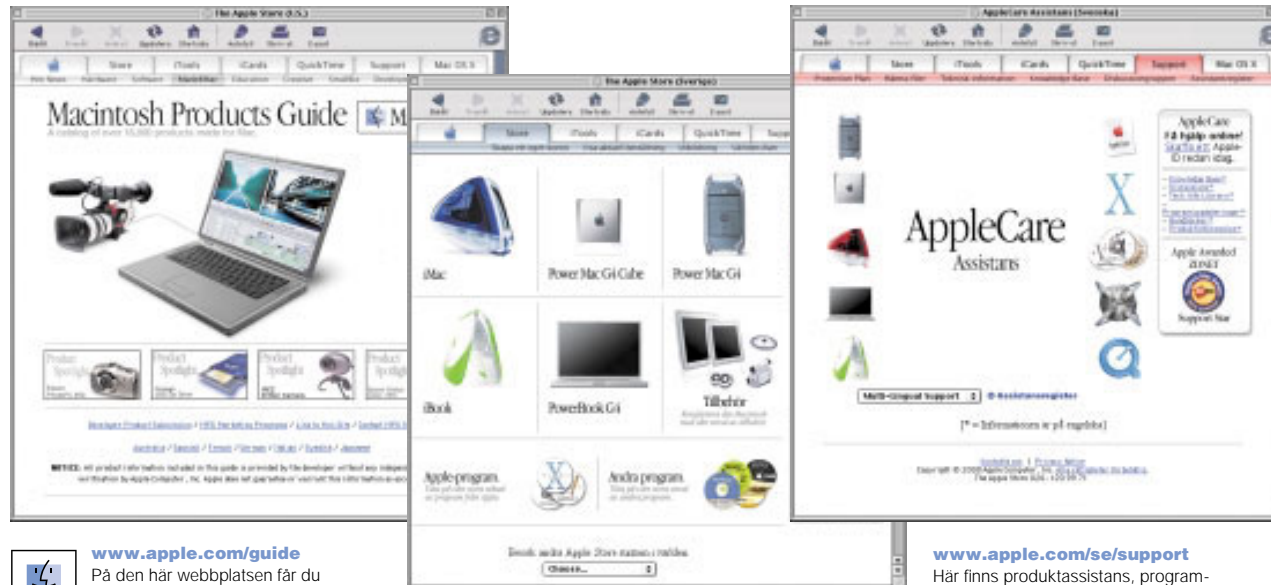

www.apple.com/guide

På den här webbplatsen får du information om alla fantastiska program och tillbehör till datorn.

Du får också information om hur du kontakter och får assistans från andra tillverkare av Mac-program.

www.apple.com/swedenstore

Här kan du handla den senaste utrustningen, programmen och tillbehören från Apple.

www.apple.com/se/support

Här finns produktassistans, program-uppdateringar och teknisk information.

► På webbplatserna finns länkar som snabbt tar dig till andra Apple-webbplatser över hela världen.

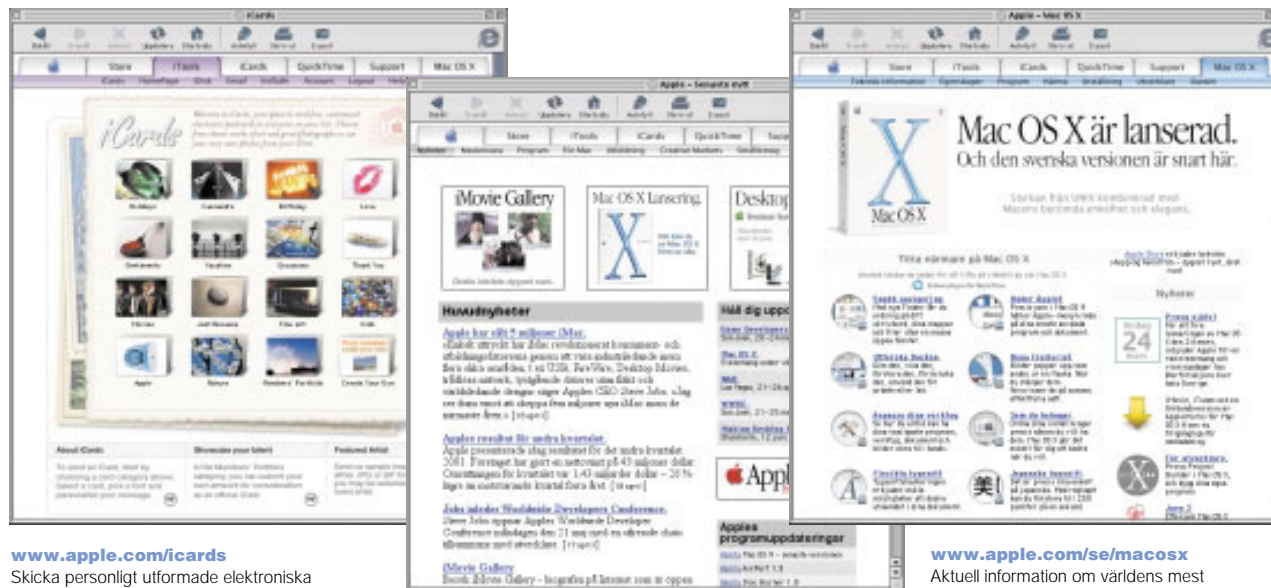

www.apple.com/icards
Skicka personligt utformade elektroniska
vykort till släkt och vänner.

www.apple.com/se/hotnews
Senaste nytt från Apple om evenemang, program-
uppdateringar och QuickTime hot picks.

www.apple.com/se/macosex
Aktuell information om världens mest
avancerade operativsystem - Mac OS X.

Vad kan jag göra med iTools?

iTools är en samling nya Internettjänster för Mac-användare.



KidSafe

Gör Internet till en säkrare plats för dina barn. KidSafe ger barnen tillgång till mer än 100.000 webbplatser som är utvalda av pedagoger medan resten av webben spärras.



iDisk

Du har 20 MB gratis lagringsutrymme på Apples Internetserver. Låt andra ta del av dina foton, filmer och filer via webben. Köp till mer utrymme om det behövs.



HomePage

Du kan skapa en egen webbplats i tre enkla steg. Publicera din meritförteckning, ett fotoalbum, en iMovie eller något annat som du vill att andra ska få se på din webbplats.



E-post

Du kan få en egen e-postadress hos Mac.com. Det är enkelt och adressen fungerar med alla de e-postprogram du helst använder.



iCards

Gratulera på barmärksdagen med ett elegant iCard. Välj ett färdigt foto eller skapa egna iCard med foton från din iDisk.

Så här kommer du igång med iTools:



1 Gå till www.apple.com/itools och klicka på knappen Free Sign Up.

2 Följ de enkla anvisningarna och registrera dig för ett gratis konto.

► Om du har registrerat dig hos EarthLink och har en e-postadress hos Mac.com när du startar datorn första gången, har du redan ett iTools-konto. I så fall går du till www.apple.com/itools och anger ditt medlemsnamn och lösenord.

Vill du veta mer om iTools?

- Gå till www.apple.com/itools och klicka på Help på menyraden.

Hur använder jag e-post?

Så här skapar och skickar du ett e-postmeddelande:

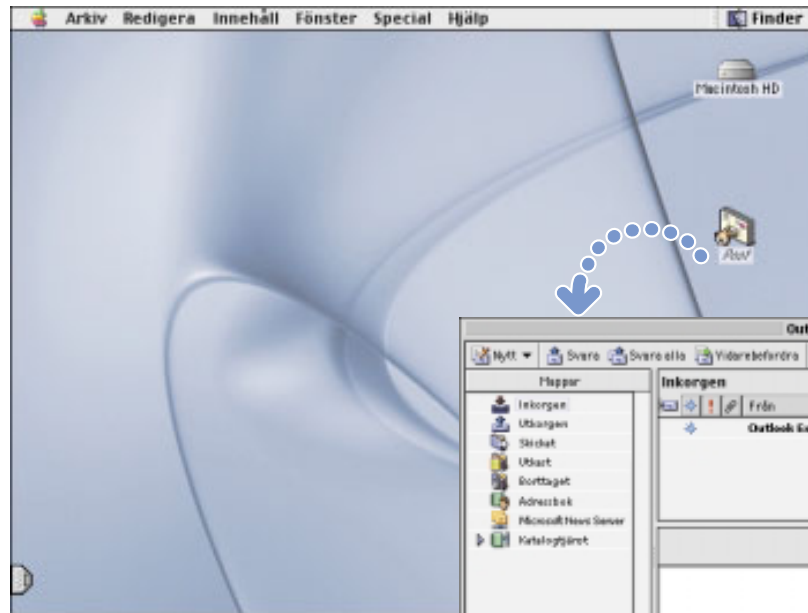

1 Dubbelklicka på postsymbolen på skrivbordet så öppnas ditt e-postprogram.

► Första gången du öppnar programmet får du hjälp av en inställningsassistent att ansluta till ditt e-postkonto.

► Klicka på knappen Skicka och ta emot om du vill se om du har fått några nya meddelanden. Dubbelklicka på meddelandet så öppnas det.

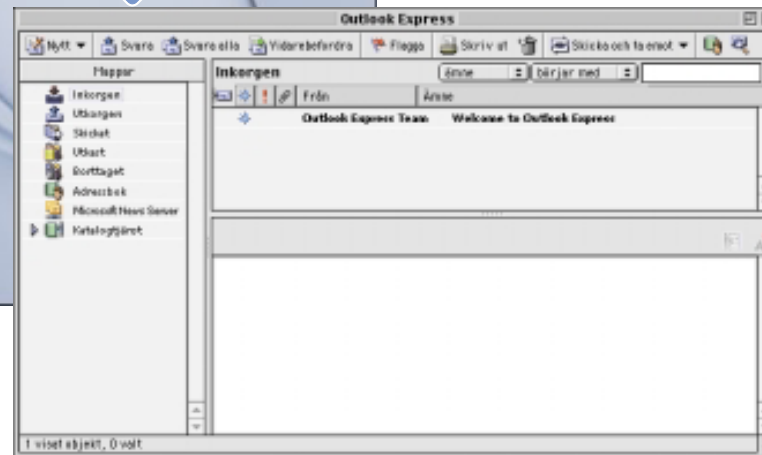

2 Klicka på knappen Nytt när du ska skapa ett nytt e-postmeddelande.

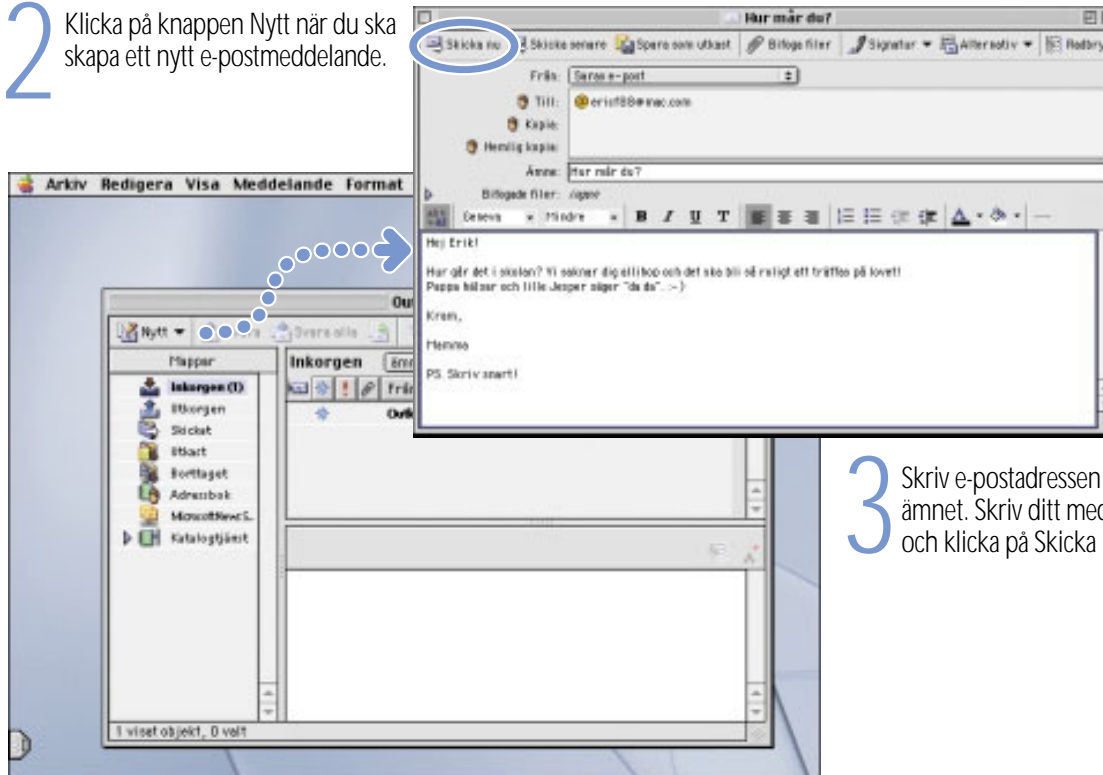

3 Skriv e-postadressen och ämnet. Skriv ditt meddelande och klicka på Skicka nu.

Vad kan jag göra med iTunes?

Skapa ett musikbibliotek, lyssna till Internetradio, överför låtar till en bärbar MP3-spelare.

Bibliotek

Din samling med låtar som du importerat från egna CD-skivor eller laddat ner från Internet. Bläddra och sök efter låtar i ditt bibliotek.

Internetradio

Lyssna på någon av de hundratals radiostationerna på Internet - med jazz, rock, pratshower och mycket mera.

Ljud-CD-skivor

Spela upp ljud-CD på datorn och importera låtar till ditt musikbibliotek.



Bärbar musik

Ta med dig din iBook och hela din musiksamling eller överför dina favoritlåtar till en MP3-spelare.

Spellistor

Skapa egna spellistor med låtar från ditt musikbibliotek. Ordna dem efter stämning, artister, musikstil eller något annat du väljer.

Vill du veta mer om iTunes?

- Se efter i iTunes Hjälp, som finns i Hjälp-menyn.
- Gå till www.apple.com/se/itunes

Om datorn har en CD-RW-enhet kan du skapa egna CD-skivor med musik.



1 Dra låtar från biblioteket till en spellista. Dubbelklicka sedan på spellistan.

► Du får plats med 74 minuter musik på en CD-skiva.

2 Klicka på Bränn CD och mata in en CD-R-skiva. Klicka sedan igen på Bränn CD.

► Om du vill ha information om vilka skrivbara CD-skivor som fungerar bäst med datorn kan du gå till www.apple.com/se/itunes

Hur gör jag för att titta på film och video?

Titta på direktsänd video på Internet med hjälp av QuickTime TV.



Vill du veta mer om QuickTime?

- Se efter i Hjälp-menyn.
- Gå till www.apple.com/se/quicktime

1 Anslut till Internet.

2 Dubbelklicka på symbolen QuickTime Player på skrivbordet.

3 Öppna lådan med bokmärken genom att dra i fliken. Klicka sedan på en kanal.

► Med QuickTime kan du också titta på filmer som du skapar med iMovie, lyssna till MP3-musikfiler och mycket mera.

Om datorn har en DVD-enhet kan du titta på DVD-video.

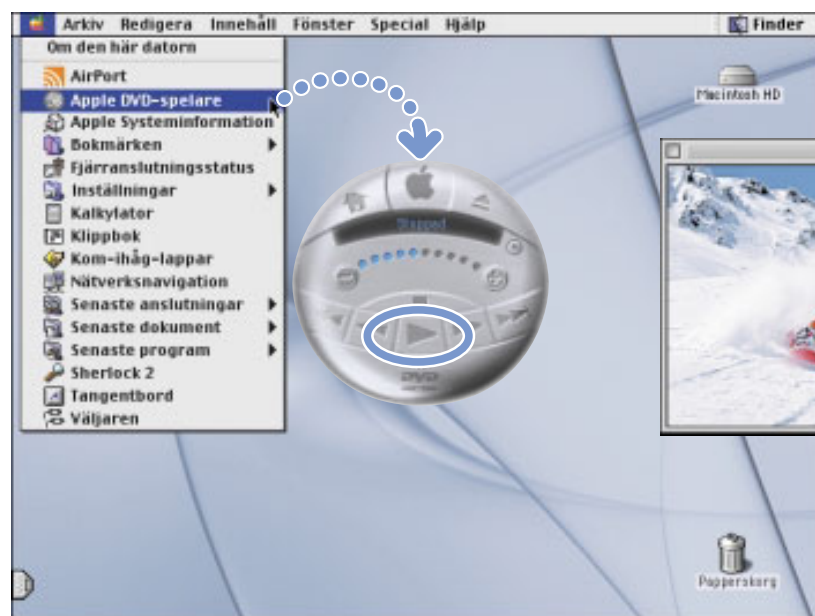

1 Mata in en DVD-videoskiva.
Välj sedan Apple DVD-spelare
från Apple-menyn (🍏).

2 Använd styrpanelen när du ska
starta uppspelningen eller visa
information om DVD-skivan.

- ▶ Välj Presentera video på skärmen från Video-menyn, om videon ska visas på hela skärmen.
- ▶ Anslut iBook-datorn till en TV-apparat med en Apple AV-kabel (tillval) om du vill se DVD-videon på TV (läs mer i Mac Hjälp om hur du gör).
- ▶ I Apple DVD-spelare Hjälp, som du öppnar från Hjälp-menyn, finns mer information om Apple DVD-spelare.

Hur skapar jag en egen film?

Använd iMovie 2 och redigera videofilm från en digital videokamera.

1 Spela in en video med en digital videokamera. Anslut sedan DV-kameran med en FireWire-kabel.

► FireWire-kabel av standardtyp (6 stift till 4 stift) ingår inte.

2 Ta in videoklippen i iMovie. Redigera och finputs klippet tills du har färdiga filmer.

3 Exportera den färdiga filmen tillbaka till band i DV-kameran eller till en QuickTime-fil.

Vill du veta mer om iMovie?

- Öppna programmet iMovie och gå igenom introduktionen, som finns i Hjälp-menyn.
- Se efter i iMovie Hjälp, som finns i Hjälp-menyn.
- Gå till www.apple.com/se/imovie om du vill ha information om kompatibla DV-kameror.



Med iMovie 2 kan du lägga till musik, berättarröster, för- och eftertexter, övergångar m m.

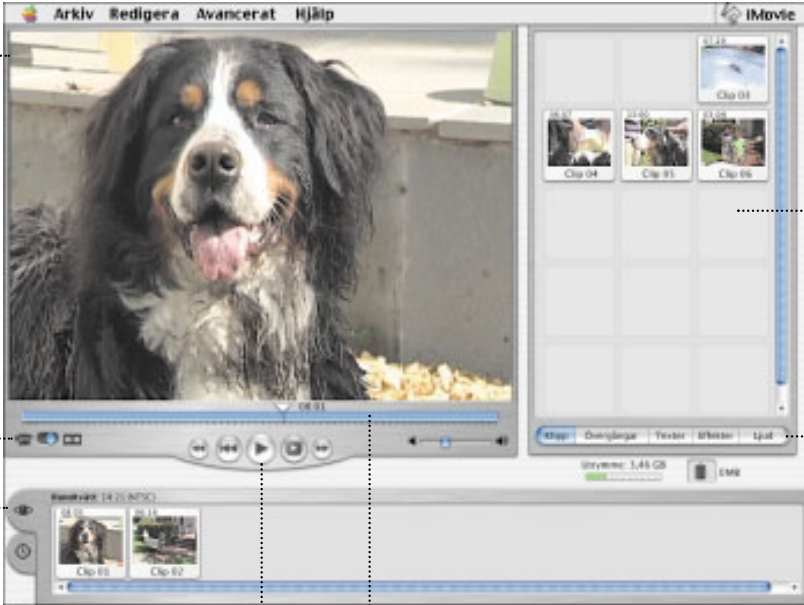

Bildvisningsfönster
Förhandsgranska din film eller titta på video direkt från en digitalkamera.

Lägesväxlare
Här kan du växla mellan kamera- och redigeringsläge.

Visningsfönster
Klicka på den här fiiken (ogät) om du ska redigera klipp. Klicka på den andra fiiken (klockan) om du ska redigera ljudet.

Uppspelningsreglage
Med de här knapparna spelar du upp filmen. Klicka på knappen Helskärmsläge om du vill använda hela skärmen.

Skrubningslist
Här väljer du videoavsnitt.

Hyllan
När du importerat klippen lägger du till dem i din film genom att dra dem från hyllan till klippvisningsfönstret.

Redigeringsknappar
Klicka på knapparna så öppnas paletter där du kan justera och välja ljud, videoeffekter, texter och scenövergångar. Klicka på knappen Klipp så öppnas hyllan.

Vad kan jag göra med AppleWorks?

Med AppleWorks kan du skriva, rita, måla, skapa presentationer och mycket mera.

Avancerad formgivning

Lägg till foton, tabeller, diagram och sidlistor. Länka texturor och grafik.

Ordbehandling

Skriv brev, skapa broschyrer och personligt utformade gratulations- och inbjudningskort.

Presentationer

Skapa en diavidsvisning. Lägg till film, bilder och diagram.

Register

Skapa register, spara adresser och inventerings-listor. Infoga adresser från registret i dina standardbrev.



Anpassningsbara mallar

Välj bland ett flertal olika dokumentutformningar och anpassa dem efter dina behov.

Kalkylblad

Du kan snabbt och enkelt bearbeta data med hjälp av över 100 inbyggda funktioner. Sedan kan du presentera informationen på ett tilltalande och överskådligt sätt.

Grafik

Skapa helt nya bilder eller lägg på effekter i färdiga bilder eller inlästa foton.

Stora bildbibliotek

Välj bland mer än 25.000 kvalitetsbilder i biblioteket.



Så här kommer du igång med AppleWorks:

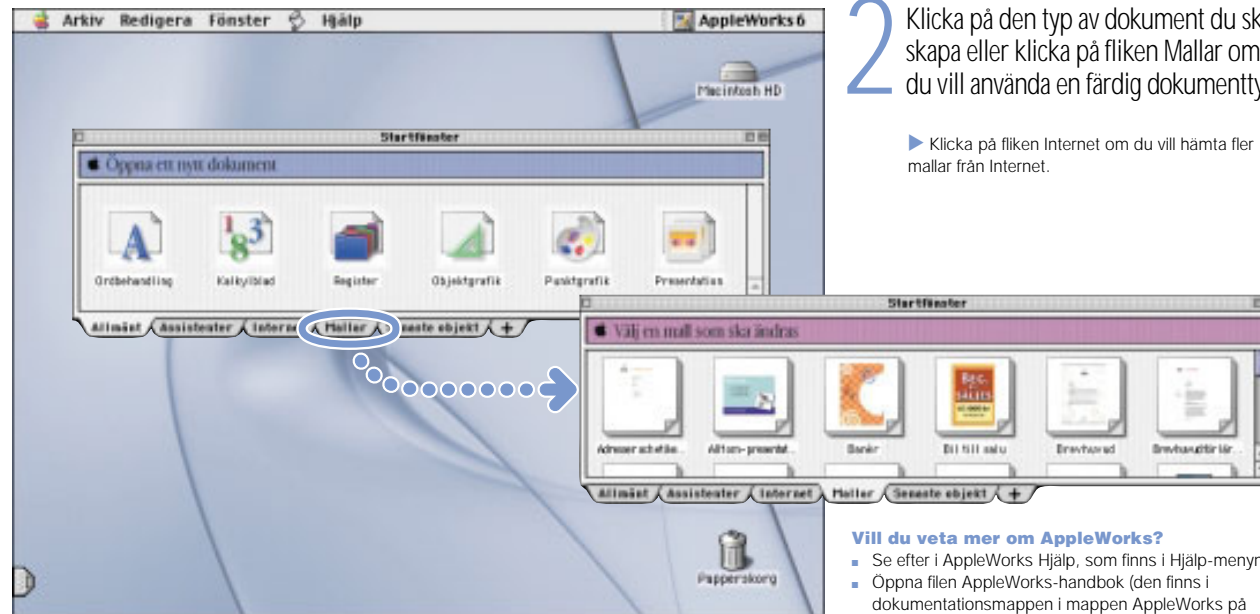

1 Öppna AppleWorks i mappen Applications (Mac OS 9) på hårddisken.

2 Klicka på den typ av dokument du ska skapa eller klicka på fliken Mallar om du vill använda en färdig dokumenttyp.

► Klicka på fliken Internet om du vill hämta fler mallar från Internet.

Vill du veta mer om AppleWorks?

- Se efter i AppleWorks Hjälp, som finns i Hjälp-menyn.
- Öppna filen AppleWorks-handbok (den finns i dokumentationsmappen i mappen AppleWorks på hårddisken).
- Gå till webbplatsen för AppleWorks på adressen www.apple.com/se/appleworks

Hur ser jag till att jag har den senaste programvaran?

Använd Programuppdatering och hämta de senaste uppdateringarna och drivrutinerna.

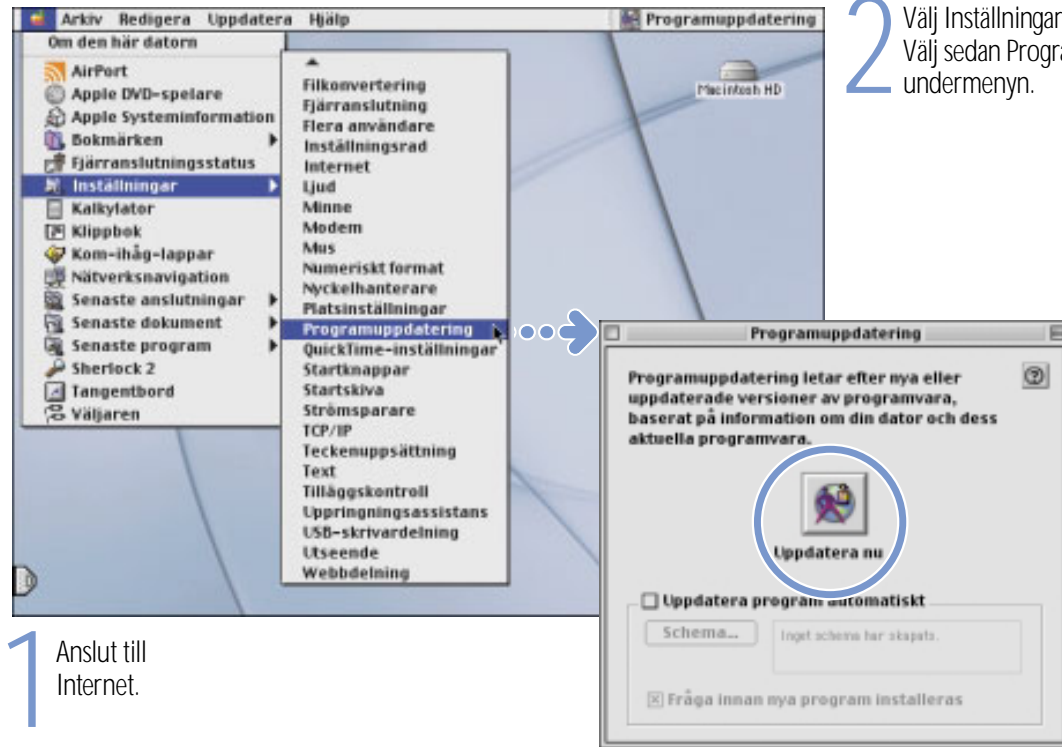

2 Välj Inställningar från Apple-menyn. Välj sedan Programuppdatering från undermenyn.

3 Klicka på knappen Uppdatera nu.

1 Anslut till Internet.

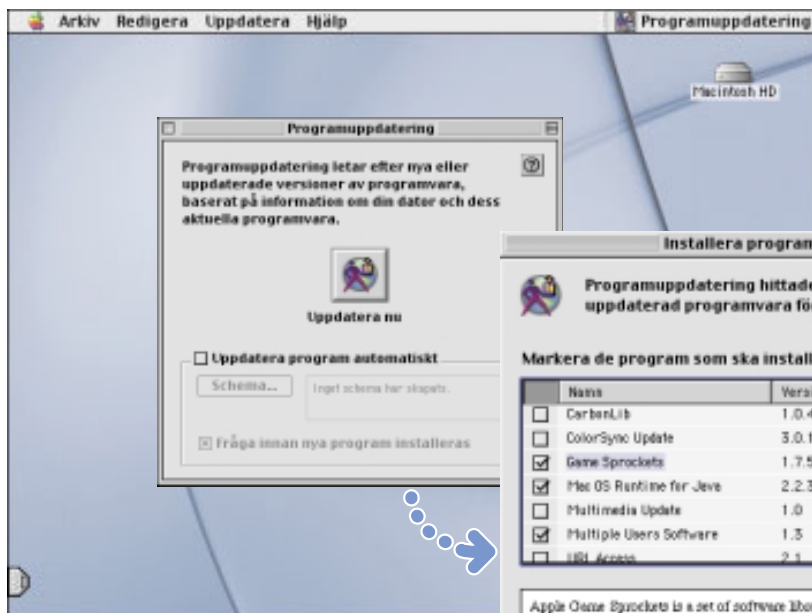

► Du kan schemalägga att datorn automatiskt ska kontrollera om det finns nya programuppdateringar.

4 Välj programvaran du ska uppdatera och klicka sedan på Installera.

► Klicka på namnet på det program eller den drivrutin du vill ha mer information om.

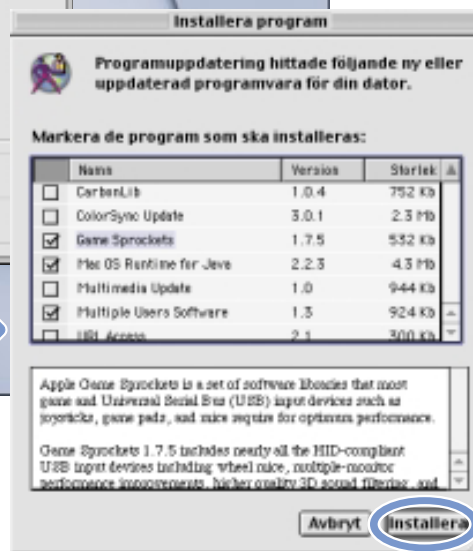

Var hittar jag mer information?

Mer information om hur du använder datorn finns i Mac Hjälp.



1 Välj Mac Hjälp från Hjälp-menyn.

2 Skriv en fråga och klicka på Sök.

- ▶ Om du inte ser Mac Hjälp i Hjälp-menyn väljer du Finder från programmenyn och försöker igen.
- ▶ Du kan också gå igenom informationen genom att klicka på någon av de understrukna, blå rubrikerna.
- ▶ Om du vill se alla hjälpavsnitt som finns tillgängliga väljer du Hjälpcenter från Hjälp-menyn.

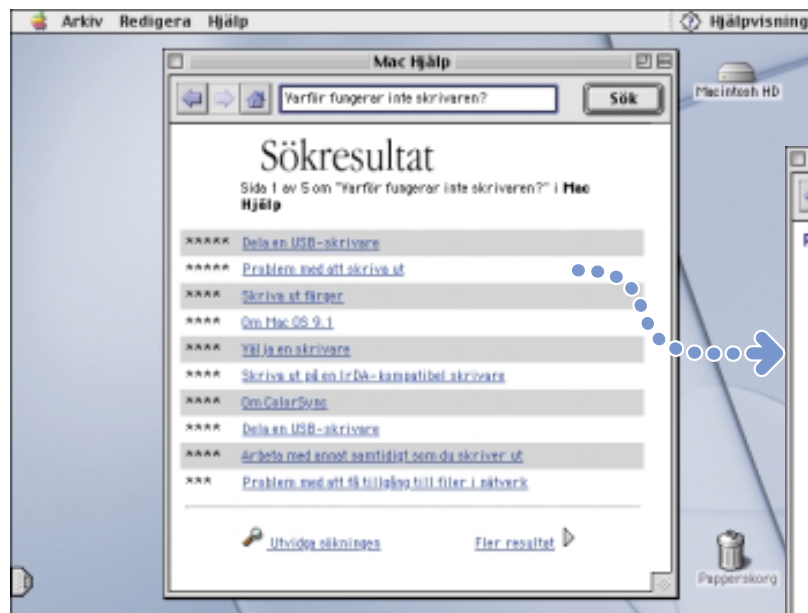

► Understruken text är länkar. Genom att klicka på en länk kan du komma vidare till ett annat hjälpsnitt, få en åtgärd utförd eller komma vidare till mer information på Internet.



3 Klicka på en rubrik i listan över hjälpsnitt.

► Om du inte hittar vad du letar efter kan du prova med att formulera om frågan.

Om det uppstår problem?

Om datorn inte reagerar

Försök avbryta det datorn håller på med

- Håll ner kommandotangenten (⌘) och tryck på punkt (.).
- Om detta inte löser problemet håller du ner alternativ- och kommandotangenterna (⌘) och trycker på Esc.

Om datorn fortfarande inte reagerar startar du om den

- Tryck på strömbrytaren i 5 till 10 sekunder tills datorn stängs av. Tryck på strömbrytaren så att datorn startar igen.
- Om det inte fungerar håller du ner kontroll- och kommandotangenterna (⌘) och trycker på datorns strömbrytare.
- Om inte heller det fungerar för du in ett uträtat gem i hålet ovanför ljud-/videoporten och trycker på återställningsknappen (⌘). Vänta ett par sekunder och tryck sedan på strömbrytaren. Du måste göra om inställningarna för datum och tid (i inställningsprogrammet Datum och tid) när du har använt datorns återställningsknapp.

Övriga åtgärder

Om problemet uppstår när du använder ett särskilt program

- Kontakta programtillverkaren och hör efter om programmet går att använda med din dator.

Om problemet uppstår ofta

- Välj Mac Hjälp från Hjälp-menyn. Läs avsnittet som handlar om problemlösning. Du kan behöva kontrollera om det finns konflikter mellan systemtillägg eller installera om datorns systemprogram.

Om datorn "låser" sig vid start eller om du ser ett blinkande frågetecken

Stäng av alla systemtillägg

- Du stänger av systemtilläggen genom att hålla ner skifttangenten medan datorn startar.

Om det inte löser problemet startar du från CD-ROM-skivan med systemprogram

- Mata in CD-ROM-skivan med systemprogram i CD-ROM-enheten, håll ner C-tangenten och starta datorn. (Kontrollera att skiftlästangenten inte är nertryckt.)

Övriga åtgärder

När datorn startat om läser du informationen om felsökning i Mac Hjälp

- Välj Mac Hjälp från Hjälp-menyn. Läs avsnittet som handlar om felsökning. Du kan behöva kontrollera om det finns konflikter mellan systemtillägg eller installera om systemprogrammen.

Om du märker att bakgrunden på skrivbordet har ändrats

- Du startade datorn med systemprogrammen på CD-skivan i stället för systemprogrammen på datorns hårddisk. Om det är det enda sättet du kan starta datorn på bör du installera om systemprogrammen på hårddisken. Anvisningar om hur du gör finns i Mac Hjälp. Du kan också använda installationsprogrammet på CD-skivan med systemprogram.

Om det inte går att starta datorn

Kontrollera att nätsladden är ansluten till datorn och till ett fungerande eluttag

- Batteriet måste kanske laddas upp. Tryck på den lilla knappen på batteriet. Fyra små lampor visar hur mycket laddning som finns kvar i batteriet.

Om det inte fungerar återställer du datorns minne

- Starta datorn och tryck genast ner tangenterna kommando-(⌘), alternativ, P och R tills du hör startljudet en andra gång.

Om det inte fungerar eller om du hör ett konstigt ljud när datorn startar

- Om du nyligen har installerat ytterligare minne kontrollerar du att det är rätt installerat. Försök med att ta bort minnet. Om datorn då startar normalt är minnet inte kompatibelt med datorn.
- Om det inte fungerar trycker du försiktigt på återställningsknappen (⏻) genom att föra in ett uträtat gem i det lilla hålet ovanför ljud-/videoporten. Vänta några sekunder och tryck sedan på strömbrytaren.
- I informationsmaterialet som följde med datorn kan du se hur du kontaktar Apple om du behöver service.

Om du inte kan mata ut en CD-skiva

Kontrollera att skivan inte används

- Avsluta alla program som använder filer på skivan.
- Tryck sedan på utmatningsknappen (⏻) på tangentbordet eller dra skivsymbolen till papperskorgen.

Om skivan fortfarande inte matas ut, matar du ut den manuellt

- För försiktigt in ett uträtat gem i skivutmatningshålet i skivfacket.

Övriga problem

Om du får problem med din Internetanslutning

- Kontrollera att telekabeln är ansluten till modemporten (☎) och att linjen fungerar.
- Välj Mac Hjälp från Hjälp-menyn. Där finns information om hur du tar reda på och ändrar dina Internetinställningar.
- Om du inte är säker på informationen till dina Internetinställningar kontaktar du Internetleverantören.

Om du får problem med att ansluta andra enheter

- Kontrollera att enheten är rätt ansluten. Försök med att koppla loss enheten och sedan ansluta den igen.
- Kontrollera om enheten behöver någon ytterligare programvara som måste installeras.
- Om detta inte fungerar kontaktar du enhetens tillverkare.
- Om du vill ansluta en äldre enhet, finns det information om hur du gör detta i Mac Hjälp.

Om du får problem med ett program

- Om du får problem med ett program kontaktar du programtillverkaren.
- Information om de program som följde med datorn och hur du kontaktar tillverkaren finns på adressen www.apple.com/support/bundledsw

Om du får problem med att använda datorn

- Anvisningar och hjälp med problemlösning finns i Mac Hjälp.

Om du misstänker att det är fel på själva datorn

- Du kan använda Apple Hardware Test CD och ta reda på om det är fel på någon av datorns komponenter, till exempel minnet eller processorn.

Hur bygger jag ut min iBook?

Installera ett AirPort-kort om du vill ha trådlös anslutning till Internet och nätverk.

► Information om hur du använder AirPort-programmet finns i Hjälpcenter i Mac Hjälp.

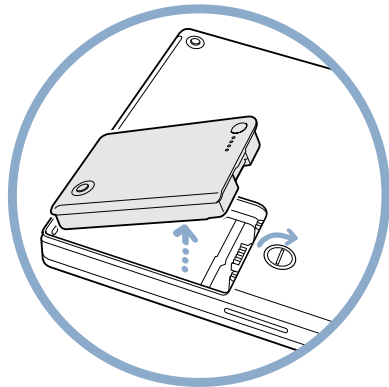

1 Stäng av datorn. Koppla loss nätadaptern och telekabeln. Vänd på datorn och plocka ut batteriet.

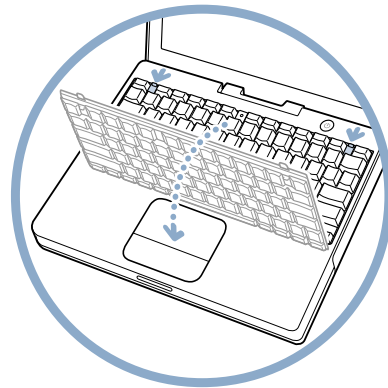

2 Lossa tangentbordet genom att dra de två plastflikarna bort från skärmen. Vik sedan upp tangentbordet så att det vilar på handlovsstödet.

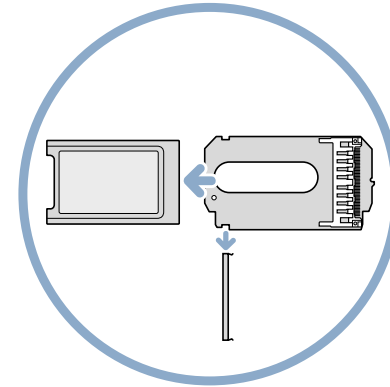

3 Om det behövs lossar du metallklämman och drar loss AirPort-kortet från adaptern. Adaptern används inte med iBook.

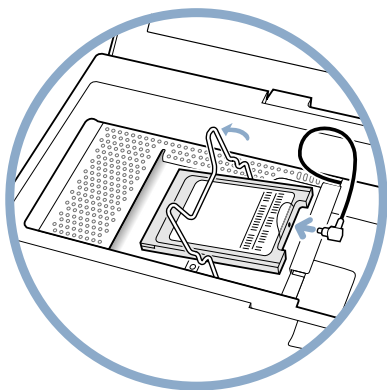

4 Fäll upp bygeln och anslut antennen till AirPort-kortet. Rör vid en metallyta inuti datorn.

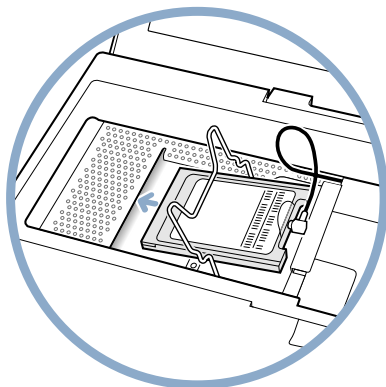

5 Tryck in AirPort-kortet (med AirPort-ID och EAN-koden vända uppåt) under bygeln och in i sockeln.

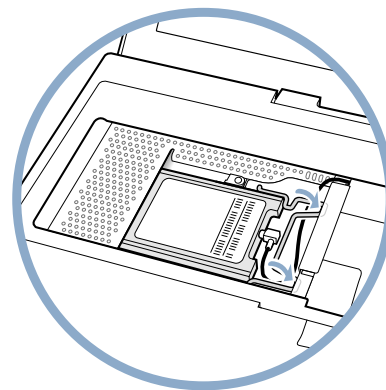

6 Fäst kortet med bygeln. Sätt tillbaka tangentbordet och batteriet.

► När du har installerat AirPort-kortet måste du kanske göra om inställningarna för datum och tid med hjälp av inställningsprogrammet Datum och tid.

Installera mer minne

► iBook har en utbyggnadskortplats för en SO-DIMM-minnesmodul (1,25 tums eller kortare) av typen PC-100. Mer information om hur du installerar minne hittar du i Mac Hjälp i Hjälpmenyn.

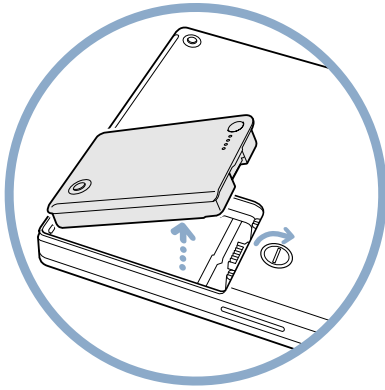

1 Stäng av datorn. Koppla loss nätadaptern och telekabeln. Vänd på datorn och plocka ut batteriet.



2 Lossa tangentbordet genom att dra de två plastflikarna bort från skärmen.

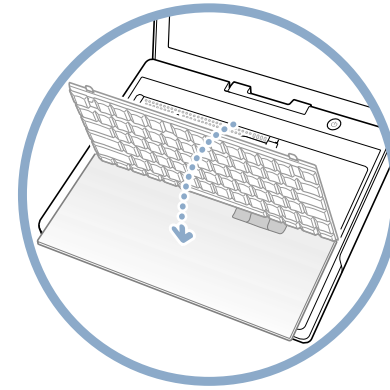

3 Vik upp tangentbordet och lägg det på handlovsstödet och styrplattan. Rör vid en metallyta inuti datorn.

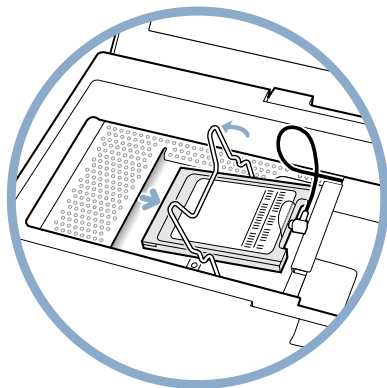

4 Ta bort AirPort-kortet om det behövs.

► För att undvika repor kan du lägga en mjuk trasa mellan AirPort-kortet och datorhöjjet.

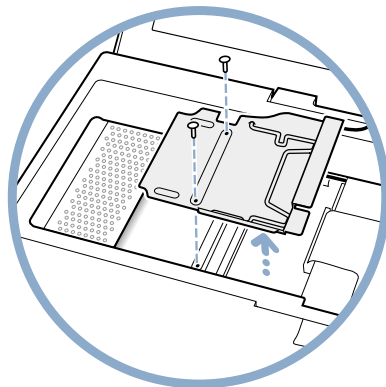

5 Ta bort skruvarna som håller fast RAM-skyddet och lyft sedan försiktigt ut det.

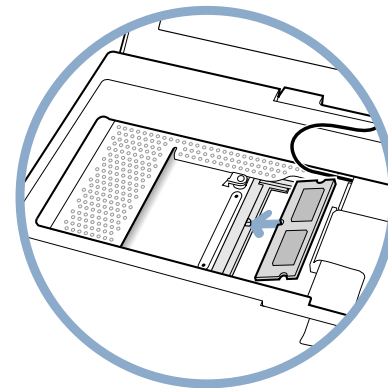

6 Vinkla RAM-modulen, för in den i sockeln och tryck ner den så att den fastnar. Sätt tillbaka RAM-skyddet, AirPort-kortet (om du har tagit bort det), tangentbordet och batteriet.

► När du har installerat minne måste du kanske göra om inställningarna för datum och tid med hjälp av inställningsprogrammet Datum och tid.

Arbeta bekvämt

Tangentbord och styrplatta

När du använder datorns tangentbord bör du sitta så att du inte spänner axlarna. Vinkeln mellan över- och underarmen ska vara något större än rät. Håll handen och handleden rakt utsträckta.

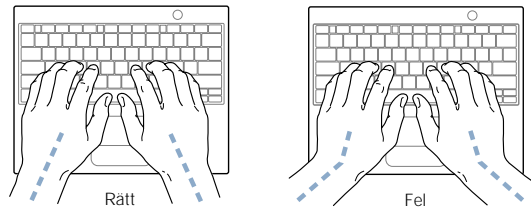

Tryck lätt när du skriver på tangentbordet. Försök att låta bli att spänna händer och fingrar när du arbetar. Undvik att hålla tummarna under handflatorna.

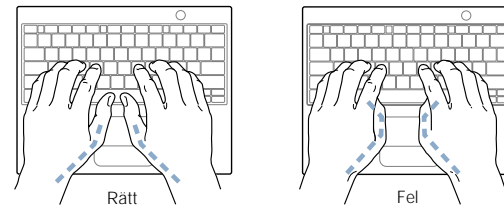

Byt handställning ofta så att du inte blir trött i handlederna. En del datoranvändare kan drabbas av värk i händer, handleder eller armar efter flera timmars arbete utan paus. Om du utvecklar kronisk smärta eller obehagskänslor i händer, handleder eller armar bör du uppsöka läkare.

Stol

Använd en justerbar stol. Anpassa höjden på stolen så att du kan böja knäna i rät vinkel och ha båda fötterna på golvet. Ryggstödet ska stödja nedre delen av ryggen. Följ tillverkarens anvisningar och ställ in ryggstödet så att du sitter bekvämt.

Du kanske måste höja stolen så att vinkeln mellan över- och underarm blir rät. Om du inte når ner med båda fötterna på golvet kan du använda en fotplatta. Du kan också sänka skrivbordet eller använda ett skrivbord med en nedsänkning för tangentbord.

Extern mus

Om du arbetar med en mus placerar du den i samma höjd som tangentbordet inom bekvämt avstånd.

Inbyggd bildskärm

Justera bildskärmens vinkel så att du undviker störande reflexer från lampor och fönster.

Du kan behöva justera bildskärmens ljusstyrka när du flyttar datorn till en annan arbetsplats eller om ljusförhållandena på din arbetsplats förändras.

Mer information

Om du vill ha mer utförlig information om ergonomi kan du besöka Apples webbplats för ergonomi på adressen www.apple.com/about/ergonomics

Om säkerhet och skötsel

Tips och råd som hjälper dig att använda datorn på rätt sätt.

Tänk på följande när du installerar och använder datorn:

- Läs igenom installationsanvisningarna ordentligt innan du ansluter datorn till elnätet.
 - Ha alltid dessa anvisningar tillgängliga som referens.
 - Följ alla anvisningar och uppmärksamma alla varningar som gäller datorn.
 - Använd alltid Apples nätadapter som följde med datorn. Andra adapterar kan visserligen se likadana ut men de kan skada datorn.
 - Om nätadaptern levererades med en jordad kontakt kan den endast anslutas till jordade uttag. Om du inte har något jordat uttag tillgängligt, kan du kontakta en elfirma som kan installera ett jordat uttag.
 - Lämna alltid fritt utrymme runt nätadaptern. Placera inte datorn i en bokhylla eller någon annanstans där luftcirkulationen är begränsad.
- Dra alltid ur nätkontakten och telekabeln om du ska öppna datorn, t ex för att installera minne.
 - Starta aldrig datorn om inte samtliga interna och externa delar är på plats. Om du gör det kan datorn skadas.
 - Anslut inte modemmet till en digital telefonlinje eftersom det kan skada modemmet.
 - När du använder datorn eller laddar batteriet blir datorn varm på undersidan. Detta är normalt. Undersidan av datorn fungerar som en avkylningsyta som överför värme inifrån datorn till den svalare luften utanför. Genom att botten är en aning böjd kan luft passera och kyla av datorn.
 - Utsätt inte datorn för fukt och väta.
 - Se till att datorn är skyddad om du har den med dig när det regnar eller snöar.

Varning Elektrisk utrustning kan vara farlig om den används på fel sätt. Lämna därför aldrig barn utan tillsyn när de använder elektrisk utrustning.

Tryck aldrig in några föremål i datorns öppningar. Du kan få en kraftig elektrisk stöt och datorn kan skadas.

Dra ur nätkontakten (genom att dra i kontakten, inte i sladden)

- om du vill ta loss någon del (låt kontakten vara urdragen så länge som datorn är öppen)
- om nätsladden eller nätkontakten är sliten eller skadad
- om du råkar spilla något på datorn
- om datorn utsätts för regn eller annan väta
- om du råkar tappa datorn eller skadar den på annat sätt
- om du misstänker att datorn är i behov av service
- om du ska rengöra datorns hölje (följ anvisningarna längre fram i häftet)

Viktigt Det enda sättet att helt strypa datorns strömtillförsel är att dra ur nätsladden och plocka ut batteriet ur datorn. Se till att nätsladdens ena ände alltid är så nära dig att du när som helst kan dra ut den ur datorn.

Varning Apple rekommenderar att endast auktoriserade Apple-servicetekniker installerar RAM-minne och AirPort-kort. I dokumentationen som följde med datorn kan du läsa om hur du kontaktar Apple eller ett auktoriserat Apple-serviceställe för att få hjälp. Om du försöker installera RAM-minne själv täcks inte eventuella skador på datorn av garantin. En auktoriserad Apple-återförsäljare eller ett auktoriserat Apple-serviceställe kan lämna mer information om garantibestämmelserna.

Din iBook har en unik utformning. Skydda den från skador genom att inte utsätta den för extrema temperaturer och fukt. Hantera alltid datorn på det sätt som beskrivs i den här handboken så att den behåller sitt vackra utseende länge.

Så här rengör du datorn:

- 1 Dra ut nätsladden och telekabeln och ta ut batteriet (dra i kontakten, inte i sladden).
- 2 Torka av datorn med en ren, mjuk trasa.

Varning Använd inte rengöringsmedel som innehåller isopropylalkohol. Det kan skada datorn. Om det behövs bör du använda ett rengöringsmedel som är särskilt avsett för datorer.

Var står det finstiltat?

Kommunikations-, telefon- och modeminformation

Information om FCC-bestämmelser, radio- och TV-störningar och om telefon och modem finns i mappen med kommunikationsbestämmelser i mappen Dokumentation på datorns hårddisk.

Laserenhet

Varning Om du gör ändringar i datorn eller utför åtgärder som inte beskrivs i dokumentationen till utrustningen kan det leda till att du utsätts för farlig strålning.

Ta inte isär höljet som innehåller laserutrustningen. Laserstrålen som används i den här produkten kan skada ögonen. Använd aldrig optiska hjälpmedel som t ex ett förstoringsglas, i närheten av produkten. Då ökar risken för ögonskador. Låt alltid ett auktoriserat Apple-serviceställe utföra service.



Varningsetikett

Apples bärbara nätadapter

Apples bärbara nätadapter som följer med datorn är en komponent med hög spänning och får inte öppnas ens när datorn är avstängd. Kontakta din auktoriserade Apple-återförsäljare eller ett Apple-serviceställe om datorn behöver service.

Batteri

Varning Om batteriet byts ut mot ett av fel sort finns det risk för explosion. Släng aldrig batterier bland andra sopor utan lämna dem till ett uppsamlingsställe för batterier. Försök aldrig ta isär eller bränna upp batteriet.

Varning för högriskmiljöer

Utrustningen är inte avsedd att användas i högriskmiljöer, där ett systemfel kan orsaka dödsfall, personskador eller allvarliga olyckor.

Kamerainformation

DV-kameran på sidan 18 i denna handbok följer inte med produkten. Modellen på bilden kanske inte finns att köpa överallt.

ENERGY STAR

Egenskap av Energy Star-partner har Apple Computer fastställt att standard-konfigurationerna av den här produkten uppfyller Energy Star-kraven på låg energiförbrukning. Energy Star är ett program från Förenta Staternas miljöskyddsstyrelse. Det är ett samarbete mellan tillverkare av kontorsprodukter som syftar till att öka effektiviteten vid energianvändning. Att minska energiförbrukningen från kontorsprodukter sparar pengar och minskar mängden miljöskadliga utsläpp genom att reducera slöseriet med energi.

Informationen i den här handboken har kontrollerats för att den ska vara korrekt. Apple ansvarar inte för tryck- eller korrekturfel.