

**Parabéns! Você e seu MacBook
foram feitos um para o outro.**

Câmera iSight integrada

Realize um bate-papo com até três pessoas ao mesmo tempo em qualquer lugar do mundo.

www.apple.com/br/macbook

Ajuda Mac  iSight



Spotlight

Encontre tudo o que procura em seu sistema conforme digita.

www.apple.com/br/macosex

Ajuda Mac  Spotlight

Front Row com o controle remoto Apple Remote

Desfrute de filmes, música e fotos estando comodamente em seu sofá.

www.apple.com/br/macbook

Ajuda Mac  Front Row





www.

Publicar

Sites com apenas um clique

Crie facilmente sites e blogs completos com vídeos, podcasts e fotos.

www.apple.com/br/ilife/iweb

Ajuda iWeb  site

Podcasts

Grave um podcast de qualidade profissional usando efeitos de som e jingles.

www.apple.com/br/ilife/garageband

Ajuda GarageBand  podcast

Widgets do Dashboard

Obtenha informações atualizadas imediatamente. Consulte a bolsa, o tempo, os horários de vôos e muito mais.

www.apple.com/br/macosex

Ajuda Mac  Dashboard

Diversão com fotos

Importe, organize e compartilhe até 250.000 fotos e transforme-as em bonitos álbuns de fotos.

www.apple.com/br/ilife/iphoto

Ajuda iPhoto  foto



Índice

Capítulo 1: Preparado, Configurado, Já

- 9 O que vem na caixa
- 9 Como Configurar o seu MacBook
- 16 Como Colocar o seu MacBook em Repouso ou Desligá-lo

Capítulo 2: A vida com o seu MacBook

- 22 Recursos Básicos do seu MacBook
- 24 Recursos de Teclado do seu MacBook
- 26 Portas do seu MacBook
- 28 Como Usar a Bateria do MacBook
- 30 Como Obter Respostas

Capítulo 3: Aprimore a sua memória

- 35 Como Instalar Memória Adicional
- 42 Como Certificar-se de que o MacBook Reconhece a Nova Memória

Capítulo 4: A solução para os seus problemas

- 44 Problemas que Impedem a Utilização do MacBook
- 49 Como utilizar o Apple Hardware Test
- 50 Problemas com a Conexão à Internet

- 53 Problemas com a Comunicação sem Fio AirPort Extreme
- 53 Como Manter seu Software Atualizado
- 54 Como Reinstalar o Software Fornecido com o seu MacBook
- 55 Mais Informações sobre Serviço e Suporte
- 57 Como Localizar o Número de Série de seu Produto

Capítulo 5: E finalmente...

- 60 Informações Importantes sobre Segurança
- 63 Informações Importantes Sobre a Manipulação
- 65 Dicas sobre Ergonomia
- 67 Informações sobre a Apple e o Meio-Ambiente
- 69 Regulatory Compliance Information

1

Preparado, Configurado, Já

www.apple.com/br/macbook

Ajuda Mac  Assistente de Migração

O seu MacBook foi projetado de maneira a permitir que você comece a utilizá-lo de maneira rápida e imediata. Se você nunca utilizou um MacBook antes ou se não estiver familiarizado com computadores Macintosh, leia primeiro este capítulo para saber como começar.

Importante: Leia todas as instruções de instalação (e as informações sobre segurança na página 59) com cuidado antes de utilizar o seu computador pela primeira vez.

Se você for um usuário avançado, talvez já saiba como começar. Mesmo assim, leia as informações do Capítulo 2, “A vida com o seu MacBook”, para saber quais são os novos recursos deste MacBook.

As respostas às suas dúvidas podem ser encontradas na Ajuda Mac, no seu computador. Para obter mais informações sobre como obter a Ajuda Mac, consulte “Como Obter Respostas” a página 30. Como a Apple lança novas versões e atualizações no software do sistema com frequência, as imagens mostradas neste manual podem ser ligeiramente diferentes das imagens que você vê na tela.

Importante: Remova a película protetora do adaptador de alimentação MagSafe de 60 W antes de configurar o seu MacBook.

O que vem na caixa

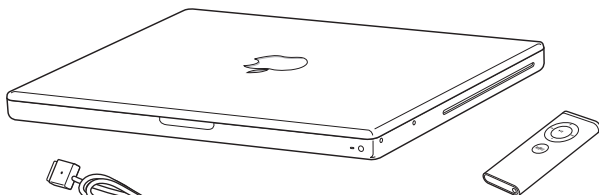

Plugue de corrente alternada

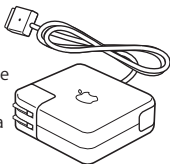

Adaptador de alimentação MagSafe de 60W

Control remoto Apple Remote



Cabo de corrente alternada

Como Configurar o seu MacBook

O seu MacBook foi projetado de maneira a permitir que você comece a utilizá-lo de maneira rápida e imediata. As páginas a seguir irão guiá-lo através do processo de configuração, incluindo estas tarefas:

- Como conectar o Adaptador de Alimentação MagSafe de 60W
- Como conectar cabos e acessar uma rede
- Como ligar o seu MacBook e usar o trackpad

- Como configurar uma conta de usuário e outras ajustes usando o Assistente de Configuração
- Como configurar a mesa e as preferências do Mac OS X

Passo 1: Conecte o adaptador de alimentação MagSafe de 60 W para fornecer energia ao MacBook e carregar a bateria.

Certifique-se de que o plugue de corrente alternada esteja completamente inserido no adaptador de alimentação e que os pinos elétricos do plugue estejam na posição correta. Insira o plugue de corrente alternada do seu adaptador de alimentação em um tomada elétrica e o conector MagSafe na porta de alimentação do MagSafe. Conforme o conector MagSafe se aproxima da porta, você sentirá uma atração magnética puxando-o de encontro à porta.

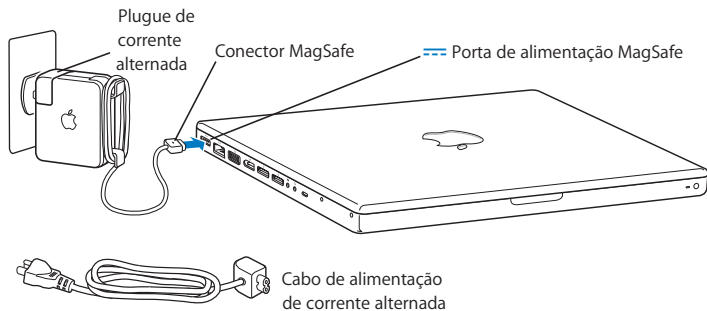

Para aumentar o alcance do seu adaptador de alimentação, primeiro puxe o plugue de corrente alternada para cima para removê-lo do adaptador. Conecte o cabo de corrente alternada fornecido ao adaptador, certificando-se de que esteja firmemente conectado. Conecte a outra extremidade a uma tomada elétrica. O cabo de corrente alternada fornece uma conexão aterrada.

Ao desconectar o adaptador de alimentação da tomada ou do computador, puxe o plugue e não o cabo.

Nota: Ao conectar o adaptador de alimentação pela primeira vez ao seu MacBook, uma luz indicadora localizada no conector MagSafe começa a brilhar. Uma luz âmbar indica que a energia está chegando à bateria. Uma luz verde indica que não está chegando nenhuma energia à bateria, o que significa que a bateria está totalmente carregada ou que não está instalada. Se você não vir nenhuma luz, certifique-se de que o conector esteja colocado corretamente.

Passo 2: Para acessar a Internet ou uma rede, conecte uma extremidade de um cabo Ethernet ao MacBook e a outra extremidade a um modem a cabo, modem DSL ou rede.

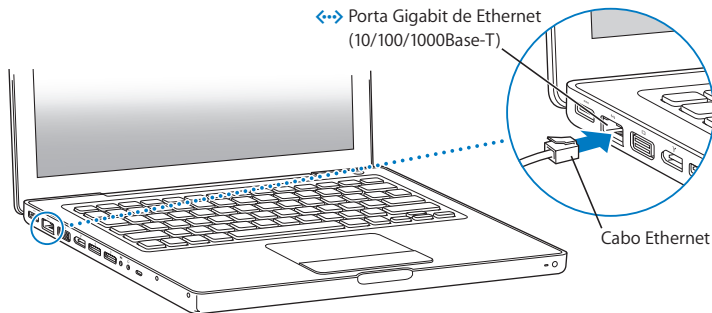

Para usar uma conexão discada, você precisará de um modem externo USB Apple, disponível para compra pela Internet na Apple Store em www.apple.com/br/ondecomprar ou no revendedor autorizado Apple. Conecte o modem USB Apple a uma porta USB no seu MacBook e, em seguida, conecte um fio de telefone (não fornecido) do modem a uma tomada.

Nota: O seu MacBook também vem equipado com a tecnologia AirPort Extreme para conexão a redes sem fio. Para obter mais informações sobre a como configurar uma conexão sem fio, na barra de menus, escolha Ajuda > Ajuda Mac e, em seguida, escolha Biblioteca > Ajuda AirPort. Consulte "Como Obter Respostas" a página 30.

Passo 3: Pressione o botão de Força (⏻) rapidamente para ligar o MacBook.

Você deve ouvir um tom ao ligar o computador.

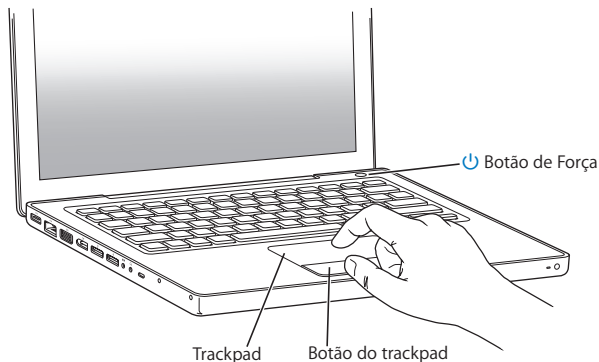

Pode demorar alguns minutos até que o computador inicialize. Após ser inicializado, o Assistente de Configuração abre automaticamente.

Se o seu computador não ligar, consulte “Se o MacBook não liga ou inicializa” a página 47.

Use o trackpad do MacBook para selecionar e mover os itens na tela, da mesma forma que você usa o mouse com um computador de mesa.

- Para mover o ponteiro de seta na tela, deslize um dedo sobre o trackpad. Pressione o botão do trackpad para selecionar, clicar uma ou duas vezes nos itens.
- Arraste dois dedos sobre o trackpad para rolar.

Para obter mais informações, escolha Ajuda > Ajuda Mac e procure o tópico “trackpad”.

Passo 4: Como Configurar o seu MacBook com o Assistente de Configuração.

Ao iniciar seu MacBook, pela primeira vez, o Assistente de Configuração também inicia. O Assistente de Configuração ajuda você a inserir as suas informações de Internet e de e-mail e a configurar uma conta de usuário em seu MacBook. Se você já possui um Mac, o Assistente de Configuração pode ajudá-lo a transferir arquivos, aplicações e outras informações automaticamente do seu antigo Mac.

Se você não pretende guardar ou usar o seu outro Mac, é melhor desautorizá-lo a tocar músicas, vídeos ou livros de áudio que você tenha comprado na loja iTunes Store. Desautorizar um computador evita que as músicas, vídeos e livros de áudio comprados sejam reproduzidos por outra pessoa e libera outra autorização de uso. Para obter mais informações sobre como desautorizar, no iTunes abra Ajuda > Ajuda iTunes.

Se você não usar o Assistente de Configuração para transferir as informações quando inicializar pela primeira vez o seu computador, você pode fazer isso em outra oportunidade usando o Assistente de Migração. Abra a pasta Aplicativos, abra a pasta Utilitários e clique duas vezes em Assistente de Migração.

Passo 5: Como personalizar a mesa do Mac OS X e configurar preferências.

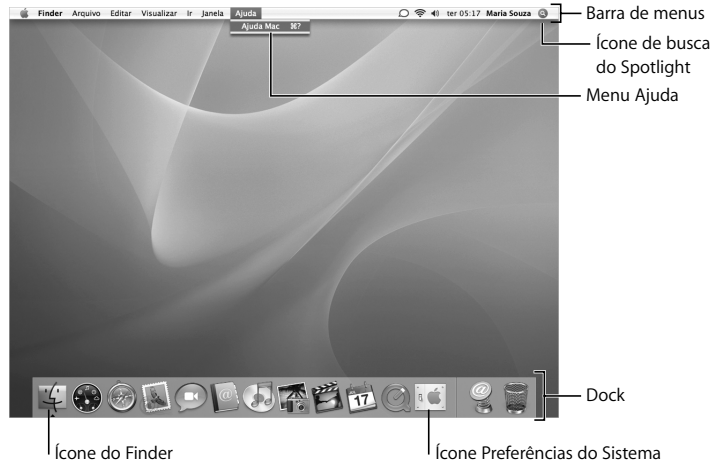

Com as opções das Preferências do Sistema, você pode fazer com que a sua mesa tenha a aparência desejada. Escolha Apple (🍏) > Preferências do Sistema na barra de menus. Conforme você se familiarizando com o seu computador, explore as Preferências do Sistema (que é a sua central de comandos) para obter o máximo de eficiência com seu MacBook. Para obter mais informações, abra a Ajuda Mac e procure pelo tópico “Preferências do Sistema” ou procure pela preferência específica que deseja alterar.

Como Colocar o seu MacBook em Repouso ou Desligá-lo

Quando você terminar de trabalhar com o MacBook, poderá colocá-lo em repouso ou desligá-lo.

Como Colocar o seu MacBook em Repouso

Se você for ficar longe do MacBook por um período curto de tempo, coloque-o em repouso. Quando o computador estiver em repouso, você pode interrompê-lo rapidamente sem ter que passar novamente pelo processo de inicialização.

Para colocar o MacBook em repouso, siga qualquer uma destas instruções:

- Feche o monitor.
- Escolha Apple (🍏) > Repouso na barra de menus.
- Pressione o botão de Força (⏻) e clique em Repouso na caixa de diálogo exibida.
- Escolha Apple (🍏) > Preferências do Sistema, clique em Economizador de Energia e configure o temporizador de repouso.
- Mantenha pressionado o botão Reproduzir/Pausa (⏮) do controle remoto Apple Remote por 3 segundos.

NOTA: Aguarde alguns segundos até que o indicador luminoso de repouso comece a pulsar (indicando que o computador está em repouso e que o disco rígido parou de girar) antes de mover o seu MacBook. Mover o seu computador enquanto o disco rígido estiver girando, poderá danificar o disco rígido, provocando a perda de dados ou impedindo a inicialização a partir desse disco rígido.

Para interromper o repouso do MacBook:

- *Se a tela estiver fechada*, simplesmente abra-a para interromper o repouso do MacBook.
- *Se a tela já estiver aberta*, pressione o botão de Força (⏻), qualquer tecla do teclado ou qualquer botão no controle remoto Apple Remote.

Quando o repouso do MacBook for interrompido, os aplicativos, documentos e configurações do computador estarão exatamente da maneira como você os deixou.

Como Desligar o MacBook

Se não for usar mais o MacBook por um dia ou dois, é melhor desligá-lo. O indicador luminoso pisca brevemente durante o processo de desligamento.

Para desligar o MacBook, siga qualquer uma destas instruções:

- Escolha Apple (🍏) > Desligar na barra de menus.
- Pressione o botão de Força (⏻) e clique em Desligar na caixa de diálogo exibida.

Se for guardar o MacBook por um período mais longo, consulte “Informações Importantes Sobre a Manipulação” a página 63 para obter informações sobre como evitar que a sua bateria descarregue completamente.

2

A vida com o seu MacBook

www.apple.com/br/macosex

Ajuda Mac  Mac OS X

Nas páginas seguintes você verá a descrição geral das diferentes peças e recursos do seu MacBook.

O site da Apple, no endereço www.apple.com/br, traz para você as últimas novidades da Apple e também downloads grátis e catálogos on-line de hardware e software para o seu MacBook.

Você pode também encontrar os manuais de muitos produtos Apple e suporte técnico para todos os produtos no site de suporte Apple no endereço www.apple.com/br/suporte.

Recursos Básicos do seu MacBook

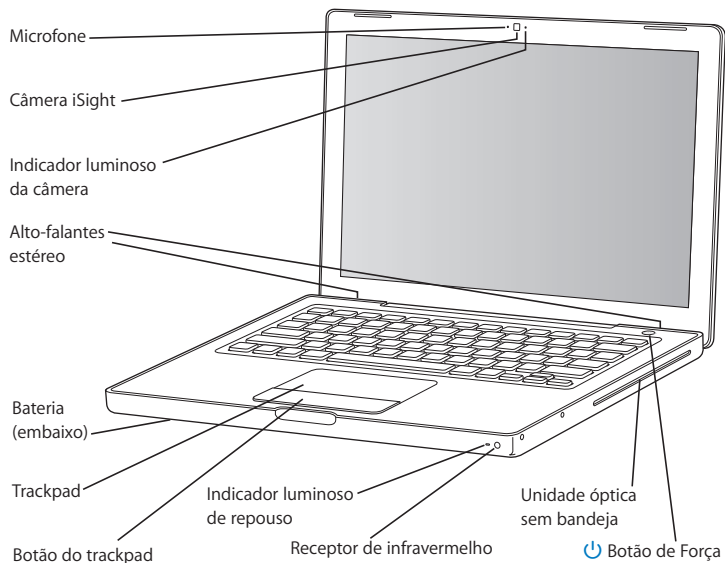

Microfone integrado

Capture sons diretamente com o seu microfone (localizado à esquerda da câmera do iSight) ou fale com seus amigos ao vivo através de banda larga usando o aplicativo iChat AV incluído.

Câmera iSight integrada e indicador luminoso da câmera

Faça vídeo conferências com outras pessoas usando o iChat AV, organize suas fotos com o Photo Booth ou capture vídeo com o iMovie HD. O indicador luminoso brilha quando a câmera iSight está funcionando.

Alto-falantes estéreo integrados

Ouçá música, assista a filmes, reproduza jogos e arquivos multimídia.

Bateria

Execute o MacBook usando uma bateria quando estiver longe de uma tomada elétrica. A remoção da bateria também lhe fornece acesso à memória no seu MacBook.

Trackpad e botão do trackpad

Mova o ponteiro com um dedo no trackpad ou role com dois dedos. Toque o trackpad para clicar uma ou duas vezes em uma seleção.

Indicador luminoso de repouso

Uma luz branca pisca quando o MacBook está em repouso.

Receptor de infravermelho

Use o seu controle remoto Apple Remote e o receptor de infravermelho integrado para controlar o Front Row e o Keynote do seu MacBook a uma distância de até 9 metros.

Unidade óptica sem bandeja

A sua unidade óptica pode ler discos de CD e DVD, e gravar CDs. Se você tiver uma unidade SuperDrive, você também pode gravar discos de DVD.



Botão de força

Ligue ou desligue o seu MacBook, ou coloque-o em repouso. Pressione e mantenha-o pressionado para reiniciar o seu MacBook durante a solução de problemas.

Recursos de Teclado do seu MacBook

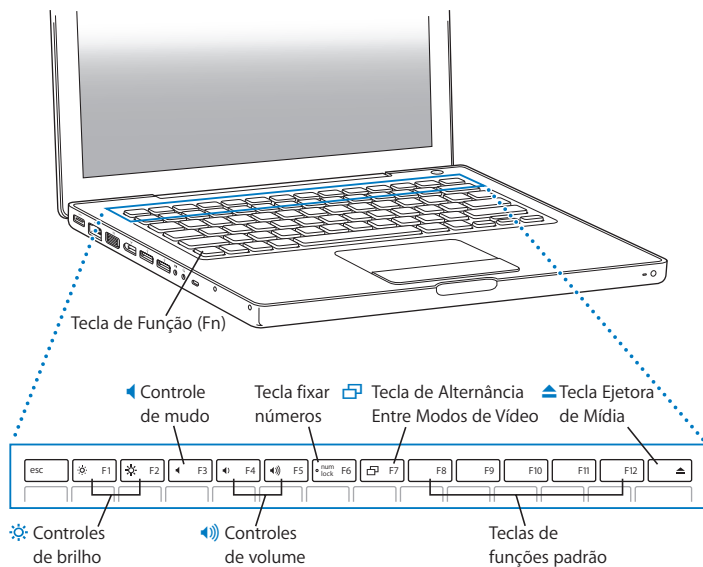

Tecla Função (Fn)

Pressione e mantenha esta tecla pressionada para ativar as ações personalizadas atribuídas às teclas de função (F1 a F12). Para aprender como personalizar as teclas de função, escolha Ajuda > Ajuda Mac na barra de menus e busque o tópico “teclas de função”.



Controles de brilho

Aumente (☀) ou diminua (☾) o brilho do monitor do seu MacBook.



Controle de mudo

Emudeça o som procedente dos alto-falantes integrados e da porta dos fones de ouvido.



Controles de volume

Aumente (🔊) ou diminua (🔇) o volume do som procedente dos alto-falantes embutidos e da porta dos fones de ouvido.

Tecla Fixar Números

Ative o teclado numérico integrado no teclado do MacBook. Quando o teclado numérico está ativado, uma luz verde pisca na tecla Fixar Números.



Tecla de Alternância Entre Modos de Vídeo

Alterne entre o modo de exibição duplo (estendendo a mesa através do monitor integrado e um monitor externo) e o modo de espelhamento de vídeo (apresentando a mesma informação nos dois monitores).

F11, F12

Por padrão, a tecla F11 abre o Exposé e o F12 abre o Dashboard.



Tecla Ejetora de Mídia

Mantenha esta tecla pressionada para ejetar um disco. Você também pode ejetar um disco arrastando o ícone do mesmo para o Lixo.

Portas do seu MacBook

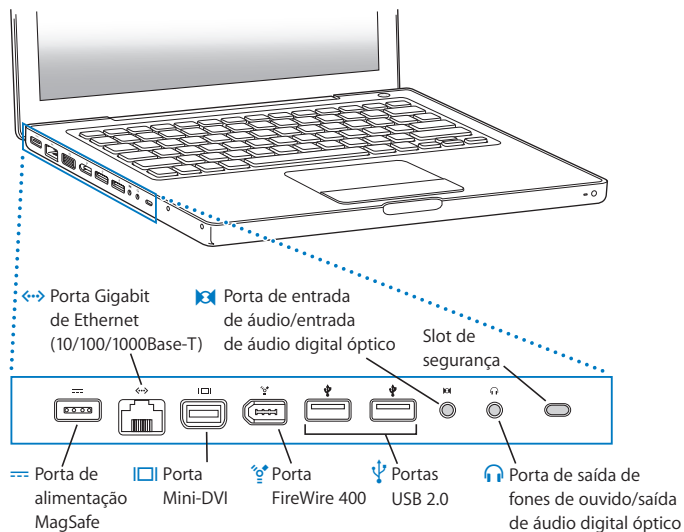



Porta de alimentação do MagSafe

Conecte o adaptador de alimentação MagSafe de 60 W incluído para recarregar a bateria do MacBook.



Porta Gigabit de Ethernet (10/100/1000 Base-T)

Conecte uma rede Ethernet de alta velocidade, um modem DSL ou modem a cabo ou outro computador. A porta Ethernet detecta automaticamente outros dispositivos Ethernet e não requer um cabo secundário Ethernet.



Porta Mini-DVI (saída de vídeo)

Conecte-se a um monitor externo, dispositivo de projeção ou TV que utilize um conector DVI, VGA, composto ou S-vídeo. Dependendo do tipo de dispositivo externo que esteja conectado, você pode usar um adaptador Mini-DVI para DVI, um adaptador Mini-DVI para VGA ou um adaptador Mini-DVI para Vídeo, todos vendidos separadamente em www.apple.com/br/ondecomprar.



Porta FireWire 400

Conecte dispositivos externos de alta velocidade, como câmeras de vídeo digitais e dispositivos de armazenamento.



Duas portas USB (Universal Serial Bus) 2.0

Conecte um modem, o iPod, o mouse, o teclado, a impressora, uma unidade de disco, uma câmera digital, um joystick e muito mais ao seu MacBook. Você pode também conectar dispositivos USB 1.1.



Porta de entrada de áudio/entrada de áudio digital óptico

Conecte o seu MacBook a um microfone de nível de linha ou a um equipamento de áudio digital.



Porta de Saída de Fones de Ouvido/Saída de Áudio Digital Óptico

Conecte os alto-falantes externos, os fones de ouvido ou o equipamento de áudio digital.

Slot de segurança

Fixe um cadeado e um cabo para impedir roubos (disponível em www.apple.com/br/ondecomprar).

Como Usar a Bateria do MacBook

Quando o adaptador de alimentação MagSafe não estiver conectado, o seu MacBook utiliza a energia da bateria. O período de tempo que você pode executar o seu MacBook varia, dependendo dos aplicativos que estiver utilizando e dos dispositivos externos conectados ao seu MacBook. Desativar os recursos como o AirPort Extreme ou a tecnologia sem fio Bluetooth[®] pode ajudá-lo a conservar a carga da bateria.

Se a bateria estiver com pouca carga enquanto você estiver trabalhando, conecte o seu adaptador de alimentação e deixe-a recarregar. Para substituir uma bateria com pouca carga por uma carregada quando o seu computador não estiver conectado a um adaptador de alimentação, desligue o computador.

Você pode identificar a carga restante na bateria observando a luz indicadora de nível da bateria na própria bateria. Pressione o botão próximo às luzes e estas brilharão para mostrar a quantidade de carga restante na bateria. Você pode verificar a carga da bateria colocando-a dentro ou fora do MacBook.

Importante: Se apenas uma luz indicadora estiver ativa, resta muito pouca carga. Se não houverem luzes acesas, a bateria está completamente descarregada e o MacBook não inicializará a menos que o adaptador de alimentação esteja conectado. Conecte o adaptador de energia para recarregar a bateria ou substitua a bateria descarregada por uma totalmente carregada (consulte “Como Remover a Bateria” a página 35).

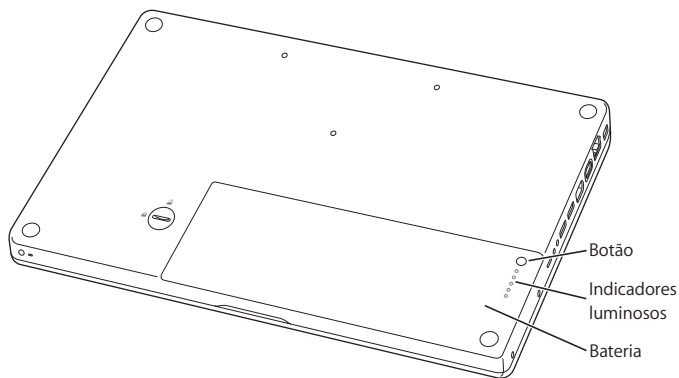

A quantidade de carga restante da bateria também pode ser verificada através do ícone de  estado da Bateria na barra de menus. O nível de carga da bateria exibido está baseado na quantidade de energia restante na bateria com os aplicativos, dispositivos periféricos e configurações de sistema que você esteja utilizando atualmente. Para conservar a carga da bateria, feche os aplicativos e desconecte os dispositivos periféricos que não estiverem em uso e ajuste as configurações do Economizador de Energia. Para obter mais informações sobre dicas de conservação e desempenho da bateria, visite o site www.apple.com/br/batteries/notebooks.html.

Como Carregar a Bateria

Quando o adaptador de alimentação que acompanha seu MacBook estiver conectado, a bateria é recarregada quer o computador esteja ligado, desligado ou em repouso. Entretanto, a bateria é recarregada mais rapidamente quando o computador está desligado ou em repouso.

Como Obter Respostas

Você pode obter mais informações disponíveis sobre como usar o seu MacBook na Ajuda Mac e na Internet, em www.apple.com/br/suporte.

Para obter a Ajuda Mac:

- 1 Clique no ícone do Finder no Dock (a barra de ícones que fica ao longo da borda da tela).



- 2 Escolha Ajuda > Ajuda Mac (clique no menu Ajuda da barra de menus e escolha Ajuda Mac).



- 3 Clique no campo de busca, digite uma pergunta e pressione a tecla Retorno do teclado.

Mais informações

Para obter mais informações sobre o uso de seu MacBook, consulte:

Para saber mais sobre	Consulte
Como instalar a memória	O Capítulo 3, “Aprimore a sua memória”, a página 33.
Como solucionar qualquer problema com o seu MacBook	O Capítulo 4, “A solução para os seus problemas”, a página 43.
Como localizar serviço e suporte para o seu MacBook	“Mais Informações sobre Serviço e Suporte” a página 55. Ou consulte o site de suporte da Apple em www.apple.com/br/suporte .
Como Utilizar o Mac OS X	O site do Mac OS X localizado no endereço www.apple.com/br/macosex/overview . Ou consulte o tópico “Bem-vindo ao Tiger” na pasta /Biblioteca/Documentation/Guias do Usuário e Informações no seu disco rígido. Ou você pode ainda pesquisar pelo tópico “Mac OS X” na Ajuda Mac.
Como mudar de um PC para o Mac	Veja informações sobre como mudar para o Mac no endereço www.apple.com/macosex e clique no “Switch”. Ou clique no tópico “Como passar do Windows para o Mac” na seção “Problemas mais frequentes” da página de início da Ajuda Mac.
Como utilizar os aplicativos iLife	O site do iLife em www.apple.com/br/ilife . Ou abra o aplicativo iLife e, em seguida, abra a Ajuda para o aplicativo e digite uma pergunta no campo de busca.
Como Alterar as Preferências do Sistema	Abra as Preferências do Sistema, escolhendo Apple () > Preferências do Sistema. Ou, alternativamente, procure pelo tópico “preferências do sistema” na Ajuda Mac.
Como usar o trackpad	Busque o tópico “trackpad” na Ajuda Mac. Ou abra as Preferências do Sistema e clique em Teclado e Mouse e, em seguida, clique em Trackpad.

Para saber mais sobre	Consulte
Como usar a câmera iSight	Busque o tópico “iSight” na Ajuda Mac.
Como utilizar a tecnologia sem fio AirPort Extreme	Consulte a página do suporte AirPort no endereço www.apple.com/br/suporte/airport . Ou abra a Ajuda AirPort, clicando no botão Início e mantendo-o pressionado na parte superior de uma página da Ajuda Mac e, em seguida, selecione Ajuda AirPort na lista.
Como utilizar a tecnologia sem fio Bluetooth	A página de suporte do Bluetooth está disponível no endereço www.apple.com/br/suporte/bluetooth . Ou abra o aplicativo Intercâmbio de Arquivos Bluetooth, localizado na pasta Aplicativos, e escolha Ajuda > Ajuda Bluetooth.
Cuidados com a bateria	Busque o tópico “bateria” na Ajuda Mac.
Como conectar uma impressora	Busque o tópico “impressão” na Ajuda Mac.
Conexões FireWire e USB	Busque o tópico “USB” ou “FireWire” na Ajuda Mac.
Como conectar seu computador à Internet	Busque o tópico “Internet” na Ajuda Mac.
Como conectar-se a um monitor externo	Busque o tópico “porta do monitor” na Ajuda Mac.
Apple Remote	Busque o tópico “remote” na Ajuda Mac.
Front Row	Busque o tópico “Front Row” na Ajuda Mac.
Como gravar um CD ou um DVD	Busque o tópico “gravar disco” na Ajuda Mac.
Especificações	Consulte a página Especificações no endereço www.apple.com/support/specs . Ou, alternativamente, abra o utilitário Visão do Sistema, escolhendo Apple () > Sobre este Mac na barra de menus e, em seguida, clique em Mais Informações.

3

Aprimore a sua memória

www.apple.com/br/ondecomprar

Ajuda Mac  RAM

O seu computador possui dois slots de memória que podem ser acessados ao remover a bateria do computador. O seu MacBook vem com um mínimo de 512 MB de memória SDRAM (Synchronous Dynamic Random-Access Memory) DDR2 (Double Data Rate) de 667 MHz instalada. Os slots de memória podem aceitar um módulo SDRAM que esteja de acordo com as seguintes especificações:

- Formato DDR2 SO-DIMM (Double Data Rate Small Outline Dual Inline Memory Module)
- 1,25 polegadas ou menor
- 256 MB, 512 MB ou 1 GB
- 200 pinos
- RAM Tipo DDR2 de 667 MHz PC2-5300

Para obter um melhor desempenho, utilize os dois slots de memória e instale um módulo de memória idêntica em cada slot.

AVISO: A Apple recomenda que a instalação seja feita por um técnico certificado pela Apple. Consulte as informações de serviço e suporte fornecidas com o seu computador para obter mais informações sobre como contactar a Apple e obter assistência técnica. Se você tentar instalar memória e danificar o seu equipamento, os danos não serão cobertos pela garantia limitada do seu computador.

Como Instalar Memória Adicional

Instalar memória requer remover e recolocar a bateria. O procedimento a seguir inclui instruções para remover a bateria, adicionar memória e recolocar a bateria.

Passo 1: Como Remover a Bateria

- 1 Desligue o seu MacBook. Desconecte o adaptador de alimentação, o cabo Ethernet e quaisquer outros cabos conectados ao MacBook para evitar danos ao seu computador.

AVISO: Tenha cuidado ao manusear a bateria. Consulte as informações de segurança da bateria na página 62.

- 2 Vire o seu MacBook e localize o fecho da bateria. Use uma moeda para girar o fecho um quarto de volta no sentido horário para desbloquear a bateria e remova-a com cuidado.

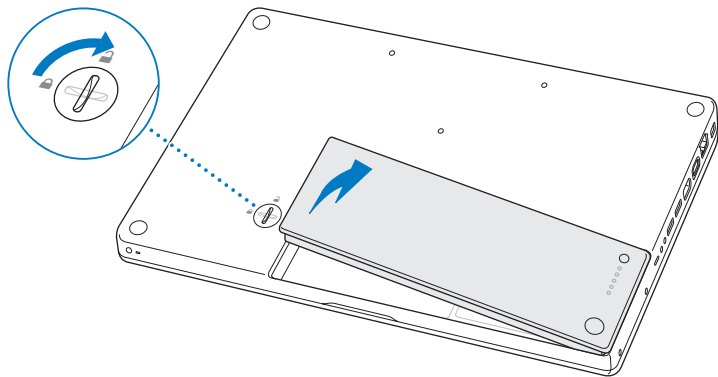

AVISO: Os componentes internos do seu MacBook podem estar aquecidos. Se estiver usando o seu MacBook, aguarde 10 minutos após desligá-lo para que os componentes internos esfriem antes de continuar.

Passo 2: Como Instalar Memória

- 1 Solte os três parafusos cativos que seguram o suporte em L, puxe a extremidade mais longa primeiro para remover o suporte e coloque-o de lado.

As alavancas dos slots de memória aparecem quando você remove o suporte.

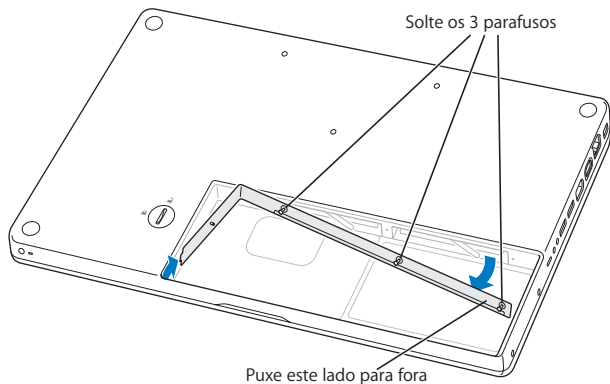

- 2 Toque uma superfície metálica da parte interna do computador para descarregar qualquer eletricidade estática do seu corpo.

- 3 Para remover um módulo de memória instalado em um slot, mova a alavanca totalmente para a esquerda em um único movimento até que a extremidade do módulo de memória apareça. Puxe o módulo de memória. Repita para remover o outro módulo de memória.

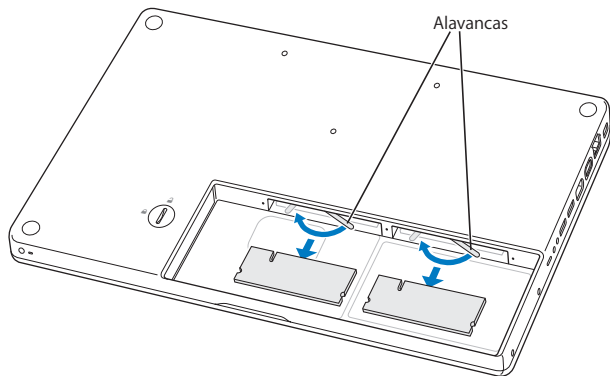

4 Insira os novos módulos de memória nos slots:

- a Insira primeiro a extremidade dourada, com o encaixe no lado esquerdo.
- b Use dois dedos com firmeza e pressione para empurrar os módulos de memória para dentro. Você deve ouvir um clique quando o módulo de memória for inserido corretamente.

Nota: O novo módulo de memória pode conter algum resíduo de lubrificante que fará com que a memória seja mais fácil de instalar. O resíduo é normal e não deve ser removido ou limpo.

- c Se as alavancas não voltarem à posição fechada, mova-as para a direita para fechá-las.

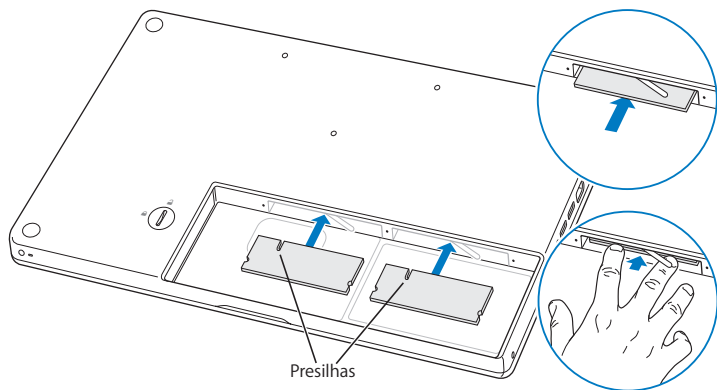

- 5 Recoloque o suporte em L inserindo primeiro a extremidade mais curta e apertando os parafusos.

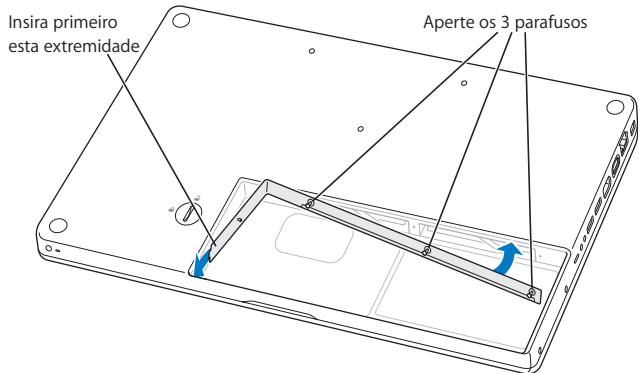

Passo 3: Como Trocar a Bateria

- 1 Coloque o lado direito da bateria no compartimento de bateria. Pressione suavemente o lado esquerdo da bateria para baixo. Use uma moeda para girar o fecho um quarto de volta no sentido anti-horário para bloquear a bateria em seu lugar.

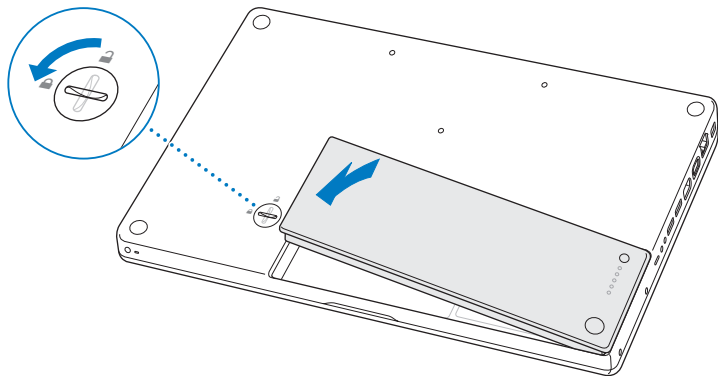

- 2 Conecte novamente o adaptador de alimentação e quaisquer outros cabos que estavam conectados.

Como Certificar-se de que o MacBook Reconhece a Nova Memória

Após instalar memória adicional no seu MacBook, verifique se o computador reconhece a nova memória.

Para verificar a memória do seu computador:

- 1 Inicialize o MacBook.
- 2 Ao ver a mesa do Mac OS X, escolha Apple (🍏) > Sobre este Mac.

Para obter detalhes da memória instalada no seu computador, abra o aplicativo Visão do Sistema clicando em Mais Informações e, em seguida, em Memória.

Se o seu MacBook não reconhecer a memória ou não inicializar corretamente, confirme que a memória que você instalou é compatível com o seu MacBook e que está instalada corretamente.

4

A solução para
os seus problemas

www.apple.com/br/suporte

Ajuda Mac  Ajuda

Ocasionalmente, você pode encontrar algum problema ao trabalhar com o seu MacBook. Leia este capítulo para buscar algumas soluções a tentar quando estiver com um problema. Você pode também encontrar mais informações para solução de problemas na Ajuda Mac e no site de serviço e suporte do MacBook no endereço www.apple.com/br/suporte/macbook.

Se estiver com um problema com o seu MacBook, possivelmente você encontrará uma solução simples e rápida. Reflita sobre as condições que o levaram ao problema. Tomar nota das coisas que você fez antes de ocorrer o problema irá ajudá-lo a chegar às possíveis causas e a encontrar as respostas necessárias. Você pode realizar este tipo de anotações:

- Os aplicativos que você estava utilizando quando o problema ocorreu. Problemas que ocorrem apenas com um aplicativo específico podem indicar que o aplicativo não é compatível com a versão do Mac OS instalada no seu computador.
- Todos os novos softwares que você instalou, especialmente os softwares que adicionaram itens à pasta Sistema.
- Todos os hardwares que você instalou, como memória adicional ou periféricos.

Problemas que Impedem a Utilização do MacBook

Se o MacBook não estiver respondendo ou se o cursor não estiver se movendo

Em raras ocasiões, um aplicativo pode ficar “bloqueado” na tela. O Mac OS X fornece uma maneira de encerrar um aplicativo bloqueado sem ter de reiniciar o seu computador. O encerramento de um aplicativo bloqueado pode permitir que você salve o seu trabalho em outros aplicativos que estejam abertos.

Para forçar o encerramento de um aplicativo:

1 Pressione Comando (⌘)-Opção-Esc ou escolha Apple (🍏) > Forçar Encerrar na barra de menus.

A caixa de diálogo Forçar Encerrar Aplicativos aparece com o aplicativo selecionado.

2 Clique em Forçar Encerrar.

O aplicativo é encerrado, deixando todos os outros aplicativos abertos.

Se necessário, você também pode reiniciar o Finder a partir desta caixa de diálogo.

Em seguida, salve seu trabalho em todos os aplicativos abertos e reinicie o computador para ter certeza de que o problema foi totalmente resolvido.

Se não conseguir forçar o encerramento do aplicativo, mantenha o botão de Força (⏻) pressionado por alguns segundos para desligar o computador. Espere 10 segundos e ligue o computador.

Se o problema ocorrer com frequência, escolha Ajuda > Ajuda Mac na barra de menus que se encontra na parte superior da tela. Busque pela palavra “bloquear” para obter ajuda nas ocorrências em que o computador se bloqueia ou não responde.

Se o problema ocorre somente quando você utiliza um aplicativo específico, consulte o fabricante do aplicativo para verificar se ele é compatível com o seu computador. Para obter suporte e informações de contato do software fornecido com o MacBook, visite o site www.apple.com/guide.

Se você sabe que o aplicativo é compatível, pode ser necessário reinstalar o software do sistema do seu computador. Consulte “Como Reinstalar o Software Fornecido com o seu MacBook” a página 54.

Se o MacBook se bloqueia durante a inicialização, você visualiza um ponto de interrogação piscando ou o monitor está em branco e o indicador luminoso de repouso está piscando insistentemente (não em repouso)

O ponto de interrogação piscando geralmente significa que o computador não pode encontrar o software do sistema no disco rígido ou em qualquer outro disco conectado ao computador.

- Aguarde alguns segundos. Se o computador não inicializar rapidamente, desligue-o, mantendo o botão de Força (⏻) pressionado por oito ou dez segundos. Desconecte todos os periféricos externos e tente reinicializá-lo pressionando o botão de Força (⏻) enquanto mantém a tecla Opção pressionada. Quando o seu computador reiniciar, clique no ícone do disco rígido e, em seguida, clique na seta à direita. Quando o computador iniciar, abra as Preferências do Sistema e clique em Disco de Inicialização. Selecione uma pasta Sistema do Mac OS X local.
 - Se não funcionar, tente usar o Utilitário de Disco para reparar o disco:
 - Insira o CD Mac OS X Install Disc 1 no computador.
 - Reinicie o computador e mantenha pressionada a tecla C durante a sua inicialização.
 - Escolha Instalador > Abrir Utilitário de Disco. Quando o Utilitário de Disco abrir, siga as instruções no painel Reparador para ver se o Utilitário de Disco pode reparar o disco.
- Se usar o Utilitário de Disco não resolver o problema, pode ser necessário reinstalar o software do sistema do seu computador. Consulte "Como Reinstalar o Software Fornecido com o seu MacBook" a página 54.

Se o MacBook não liga ou inicializa

Experimente as seguintes sugestões, seguindo ordem proposta, até que o seu computador ligue:

- Certifique-se de que o adaptador de alimentação esteja conectado ao computador e a uma tomada elétrica. Certifique-se de estar utilizando o Adaptador de Alimentação MagSafe de 60 W fornecido com o seu MacBook. Se o adaptador de alimentação parar de carregar e você não notar que o indicador luminoso está ligado ao conectá-lo ao cabo de alimentação, tente desconectar e conectar novamente o cabo de alimentação para reiniciá-lo.
- Verifique se a bateria precisa ser recarregada. Pressione o botão pequeno na bateria. Você verá de uma a quatro luzes que indicam o nível de carga da bateria. Se houver um único indicador luminoso piscando, permita que o adaptador de alimentação carregue a bateria pelo menos até que o indicador luminoso pisque continuamente.
- Se o problema continuar, restaure as configurações de fábrica do computador desconectando o adaptador de alimentação, removendo a bateria e pressionando o botão de Força (⏻) por pelo menos 5 segundos.
- Se você instalou memória adicional recentemente, verifique se ela está corretamente instalada e se é compatível com o seu computador. Verifique se a remoção e a reinstalação da memória antiga permite que o seu computador inicialize (consulte “Como Instalar Memória” a página 37).
- Pressione o botão de Força (⏻) e imediatamente mantenha pressionadas as teclas Comando (⌘), Opção e R simultaneamente até que você ouça o som de inicialização uma segunda vez para redefinir o parâmetro RAM (PRAM).

- Se ainda não estiver conseguindo inicializar o MacBook, consulte “Mais Informações sobre Serviço e Suporte” a página 55 para obter mais informações sobre como contactar a Apple para solicitar assistência técnica.

Se o monitor apagar de repente ou o seu MacBook ficar bloqueado

Tente reinicializar o MacBook.

- 1 Desconecte quaisquer dispositivos que estejam conectados ao MacBook, exceto o adaptador de alimentação.
- 2 Pressione o botão de Força (⏻) para reinicializar o sistema.
- 3 Deixe a bateria carregar pelo menos 10 por cento antes de conectar qualquer dispositivo externo e retorne ao seu trabalho.

Para ver o quanto a bateria foi carregada, consulte o menu de estado Bateria (🔋) na barra de menus.

O monitor pode escurecer caso você tenha os recursos de economia de energia ativados para a bateria.

Se você esqueceu a senha

Você pode redefinir sua senha de administrador e as senhas de todas as outras contas.

- 1 Insira o CD Mac OS X Install Disc 1. Em seguida, reinicie o seu computador e mantenha pressionada a tecla C durante a sua inicialização.
- 2 Escolha Utilitários > Redefinir Senha na barra de menus. Siga as instruções que aparecem na tela.

Se tiver problemas para ejetar um disco

- Encerre os aplicativos que possam estar usando o disco e tente novamente.
- Se isso não resolver o problema, reinicie o computador enquanto mantém o botão do trackpad pressionado.

Como utilizar o Apple Hardware Test

Se você suspeita de algum problema com o hardware do MacBook, use o aplicativo Apple Hardware Test para ajudá-lo a determinar se houve um problema com algum dos componentes do computador, como a memória ou o processador.

Para utilizar o Apple Hardware Test:

- 1 Desconecte todos os dispositivos externos do seu computador exceto o adaptador de alimentação. Se houver um cabo Ethernet conectado ao computador, desconecte-o.
- 2 Insira o CD Mac OS X Install Disc 1 fornecido com o seu computador.
- 3 Reinicie o computador e mantenha pressionada a tecla D durante a inicialização.
- 4 Quando a tela principal do Apple Hardware Test aparecer, siga as instruções da tela.
- 5 Se o Apple Hardware Test detectar um problema, ele exibirá um código de erro. Anote o código do erro antes de buscar alternativas de suporte. Se o Apple Hardware Test não detectar uma falha de hardware, o problema poderá estar no software.

Para obter mais informações sobre o Apple Hardware Test, consulte o arquivo Leia-me do Apple Hardware Test no CD Mac OS X Install Disc 1.

Problemas com a Conexão à Internet

O MacBook possui um Assistente de Configuração para ajudá-lo a configurar a sua conexão à Internet. Abra as Preferências do Sistema e clique em Rede. Clique no botão “Obter auxílio” para abrir o Assistente de Configuração de Rede.

Se você estiver com problemas com a conexão à Internet, tente realizar os passos desta seção, começando com o Diagnóstico da Rede.

Para utilizar o Diagnóstico da Rede:

- 1 Escolha Apple (🍏) > Preferências do Sistema.
- 2 Clique em Rede e, em seguida, clique em “Obter Auxílio”.
- 3 Clique em Diagnósticos para abrir o Diagnóstico da Rede.
- 4 Siga as instruções que aparecem na tela.

Se o Diagnóstico da Rede não resolver o problema, pode ser que o problema seja com o provedor de serviços de Internet (ISP) ao qual você está tentando se conectar, com um dispositivo externo que você esteja utilizando para conectar-se ao ISP ou com o servidor que você está tentando acessar. Você pode também tentar realizar os passos abaixo.

Modem a cabo, DSL e conexões à Internet via rede local (LAN)

Verifique se todos os cabos do modem estão corretamente conectados. Verifique se o cabo de alimentação do modem, o cabo que vai do modem ao computador e o cabo que vai até a parede estão corretamente conectados. Verifique também se os cabos e as fontes de alimentação dos hubs e roteadores Ethernet estão bem conectados.

Desligue e ligue o modem para redefinir o hardware

Desligue o modem a cabo ou o DSL por alguns minutos e, em seguida, ligue-o novamente. Alguns provedores de acesso à Internet recomendam que você desconecte o cabo de alimentação do modem. Se o seu modem tiver um botão de reinício, você poderá pressioná-lo antes ou depois de desligar e ligar a energia.

Importante: As instruções para modems não são válidas para usuários de redes locais (LAN). Os usuários de redes locais (LAN) talvez possuam hubs, interruptores, roteadores ou pods de conexão que os usuários de modems a cabo e DSL não possuem. Os usuários de redes locais (LAN) devem entrar em contato com os administradores de suas respectivas redes em vez de entrarem em contato com um provedor de acesso à Internet.

Conexões PPPoE

Se você não estiver conseguindo conectar-se ao seu provedor de serviços de Internet utilizando PPPoE, verifique se inseriu as informações corretas no painel de preferências Rede.

Para verificar as configurações das preferências de Rede:

- 1 Escolha Apple (🍏) > Preferências do Sistema.
- 2 Clique em Rede.
- 3 Escolha Configurações de Porta de Rede no menu Mostrar.
- 4 Arraste a Ethernet Integrada para a parte superior da lista Configurações das Portas.
- 5 Escolha a opção Ethernet Integrada no menu Mostrar.
- 6 Clique em PPPoE.
- 7 Selecione “Conectar usando PPPoE”.

- 8 Verifique o campo Nome da Conta para ter certeza de que você inseriu corretamente as informações do provedor de serviços de Internet.
- 9 Se quiser salvar a senha, digite-a novamente certificando-se de que esteja correta.
- 10 Clique em TCP/IP. Certifique-se de que você tenha digitado corretamente as informações fornecidas por seu provedor de acesso neste painel.
- 11 Clique em Aplicar Agora.

Conexões de Rede

Verifique se o cabo Ethernet está conectado ao MacBook e à rede. Verifique se os cabos e as fontes de alimentação dos hubs e roteadores Ethernet estão bem conectados.

Se você tiver dois ou mais computadores compartilhando uma conexão de Internet, verifique se a rede está corretamente configurada. Você precisa saber se o seu provedor de acesso à Internet fornece um único endereço IP ou se ele fornece múltiplos endereços IP, um para cada computador.

Se somente um endereço IP for fornecido, você necessitará um roteador capaz de compartilhar a conexão, também conhecido como NAT (Network Address Translation) ou “Mascaramento de IP”. Para obter informações de configuração, verifique a documentação que acompanha o seu roteador ou pergunte à pessoa que configurou a sua rede. Você pode utilizar uma estação base AirPort para compartilhar um endereço IP entre vários computadores. Para obter mais informações sobre o uso de uma estação base AirPort, consulte a Ajuda Mac ou visite o site da AirPort da Apple no endereço www.apple.com/br/suporte/airport.

Se você não puder resolver o problema realizando estes passos, entre em contato com o provedor de serviços de Internet ou com o administrador da rede.

Problemas com a Comunicação sem Fio AirPort Extreme

Se estiver com problemas para utilizar a comunicação sem fio AirPort Extreme:

- Certifique-se de que o computador ou a rede com a qual você está tentando conectar-se esteja funcionando e tenha um ponto de acesso sem fio.
- Certifique-se de que o software esteja devidamente configurado conforme as instruções fornecidas com a sua estação base ou ponto de acesso.
- Certifique-se de que você esteja dentro do alcance da antena de outro computador ou ponto de acesso da rede. Dispositivos eletrônicos próximos ou estruturas de metal podem interferir na comunicação sem fio e reduzir o raio de alcance. Reposicionar ou girar o computador pode melhorar a recepção.
- Verifique o menu de estado do AirPort (📶) na barra de menus. Aparecem até quatro barras indicando a potência do sinal. Se o sinal estiver baixo, tente mover-se de local.
- Consulte a Ajuda AirPort (escolha Ajuda > Ajuda Mac e, em seguida, escolha Biblioteca > Ajuda AirPort na barra de menus). Consulte também as instruções fornecidas com o seu dispositivo sem fio para obter mais informações.

Como Manter seu Software Atualizado

Você pode se conectar à Internet e fazer o download automático e gratuito das últimas versões de software, drivers e outras melhorias da Apple.

Quando você está conectado à Internet, o utilitário Atualização de Software busca os servidores de Internet da Apple para ver se há atualizações disponíveis para o seu computador. Você pode configurar o seu MacBook para que verifique o servidor da Apple periodicamente e depois descarregue e instale softwares atualizados para você.

Para ver se há atualizações de software:

- 1 Abra as Preferências do Sistema.
- 2 Clique no ícone Atualização de Software e siga as instruções da tela.
 - Para obter mais informações, busque o tópico “Atualização de Software” na Ajuda Mac.
 - Para obter as informações mais recentes sobre o Mac OS X, visite a página www.apple.com/br/macosex.

Como Reinstalar o Software Fornecido com o seu MacBook

Você pode usar os discos de instalação de software que acompanham o seu computador para reinstalar Mac OS X e os aplicativos que vieram com seu computador.

Importante: A Apple recomenda que você faça uma cópia de segurança dos dados de seu disco rígido antes de restaurar software. A Apple não se responsabiliza por nenhuma perda de dados.

Como Instalar o Mac OS X e os Aplicativos

Para instalar o Mac OS X e os aplicativos fornecidos com o seu computador:

- 1 Faça o backup dos arquivos importantes.

Como a opção Excluir e Instalar exclui o conteúdo do disco rígido, você deve fazer o backup de seus arquivos importantes antes de instalar o Mac OS X e outros aplicativos.
- 2 Certifique-se de que o adaptador de alimentação esteja conectado.
- 3 Insira o CD Mac OS X Install Disc 1 fornecido com o seu computador.

- 4 Clique duas vezes em Install Mac OS X and Bundled Software. Para instalar apenas os aplicativos que vieram com o seu computador, clique duas vezes em Install Bundled Software Only.

Nota: Para instalar o iCal, iChat AV, iSync, iTunes, Safari e os aplicativos do iLife, clique duas vezes em Install Mac OS X and Bundled Software.

- 5 Siga as instruções que aparecem na tela.
- 6 Após selecionar o volume de destino para a instalação, continue seguindo as instruções que aparecem na tela. O seu computador poderá reiniciar e pedir para que você insira o próximo disco de instalação do Mac OS X.

Nota: Para restaurar o Mac OS X do seu computador aos ajustes originais de fábrica, clique em Opções no painel Selecionar um Destino do Instalador e, em seguida, selecione Apagar e Instalar.

Mais Informações sobre Serviço e Suporte

O seu MacBook não tem peças que possam ser consertadas pelo usuário, a não ser a memória. Se precisar de assistência técnica, entre em contato com a Apple ou leve o MacBook a um fornecedor de serviços autorizado Apple. Você poderá encontrar mais informações sobre o seu MacBook utilizando os recursos on-line, a ajuda na tela, a Visão do Sistema ou o Apple Hardware Test.

Recursos on-line

Para obter informações sobre serviço e suporte on-line, visite o site www.apple.com/br/suporte. Escolha o seu país no menu. Você pode pesquisar no banco de dados de conhecimento AppleCare Knowledge Base para ver se há atualizações de software ou buscar ajuda nos fóruns de discussão da Apple.

Ajuda na tela

Na Ajuda Mac, você poderá encontrar respostas às suas perguntas e também instruções e informações para a solução de problemas. Escolha Ajuda > Ajuda Mac.

Visão do Sistema

Para obter informações sobre o seu MacBook, use o utilitário Visão do Sistema. Ele mostra a você quais hardwares e softwares estão instalados, o número de série, a versão do sistema operacional, quanta memória está instalada e muito mais. Para abrir o utilitário Visão do Sistema, escolha Apple (🍏) > Sobre este Mac na barra de menus e clique em Mais Informações.

Serviço e Suporte AppleCare

Seu MacBook vem com 90 dias de garantia para suporte técnico e um ano de garantia para consertos de hardware. Os consertos em garantia podem ser solicitados em uma loja de varejo Apple Store ou em um centro de reparos autorizado Apple, tal como um fornecedor de serviços autorizado Apple (AASP). Você pode aumentar o prazo de cobertura da garantia comprando um plano AppleCare Protection Plan. Para obter mais informações, visite o site www.apple.com/br/suporte/products ou visite o site de seu país relacionado abaixo.

Se precisar de assistência técnica, os representantes de suporte telefônico da AppleCare poderão ajudá-lo a instalar e abrir aplicativos e a solucionar problemas básicos. Ligue para a central de suporte mais próxima de você (os primeiros 90 dias são gratuitos). Quando ligar, tenha à mão a data da compra e o número de série de seu MacBook.

Nota: Os 90 dias de suporte telefônico gratuitos começam na data de compra e talvez sejam aplicadas tarifas da ligação telefônica.

Pais	Telefone	Site
Brasil (fora do São Paulo) (São Paulo)	0800-127753 5503-0090	www.apple.com/br/suporte

Os números de telefone estão sujeitos a alteração e talvez sejam aplicadas tarifas telefônicas locais e nacionais. Veja a lista completa na Internet:

www.apple.com/br/contact/phone_contacts.html

Como Localizar o Número de Série de seu Produto

Use um destes métodos para encontrar o número de série do seu computador:

- Escolha Apple (🍏) > Sobre este Mac e, em seguida, clique no número da versão abaixo das palavras “Mac OS X.” Ao clicar, você verá uma alternância entre o número da versão do Mac OS X, a versão da fase e o número de série.
- Abra o utilitário Visão do Sistema (em /Aplicativos/Utilitários/) e clique em Hardware.
- Remova a bateria e visualize o número de série do seu MacBook no compartimento de bateria. Para obter mais informações sobre como remover a bateria, consulte a página 35.

5

E finalmente...

www.apple.com/environment

Ajuda Mac  ergonomia

Para a sua segurança e a segurança do equipamento, siga estas regras para a limpeza e conservação do seu MacBook para que você possa trabalhar mais confortavelmente. Mantenha estas instruções à mão para consulta.

Informações Importantes sobre Segurança

AVISO: A omissão do seguimento destas instruções de segurança pode resultar em incêndio, choque elétrico ou outros danos e prejuízos.

Como evitar água e locais úmidos Mantenha o computador longe de fontes de líquidos, como bebidas, pias, banheiras, boxes de chuveiro, etc. Proteja o seu computador contra umidade ou tempo úmido, como chuva, neve ou neveiro.

Como manipular seu MacBook Coloque seu MacBook sobre uma superfície estável que permita uma circulação de ar adequada por baixo e em volta do computador. Não trabalhe com o seu MacBook sobre um travesseiro ou outro material maleável, já que este tipo de material pode bloquear as saídas de fluxo de ar. Não coloque nada sobre o teclado quando estiver operando seu computador. Nunca empurre objetos para dentro das aberturas de ventilação.

A parte inferior de seu MacBook pode aquecer-se consideravelmente durante o uso normal. Se o seu MacBook está sobre o seu colo e se aquece de forma desconfortável, remova-o do seu colo e coloque-o sobre uma superfície de trabalho estável.

Como utilizar o Adaptador de Alimentação MagSafe de 60 W Certifique-se de que o plugue de corrente alternada ou o cabo de corrente alternada esteja inserido corretamente no adaptador de alimentação antes de conectar o adaptador a uma tomada elétrica. Utilize apenas o adaptador de alimentação que foi fornecido com o seu MacBook ou um adaptador de alimentação autorizado pela Apple que seja compatível com este produto. O adaptador de alimentação pode aquecer-se durante o uso normal. Coloque sempre o adaptador de alimentação diretamente em uma tomada de alimentação ou coloque-o no chão em um local bem ventilado.

Desconecte o adaptador de alimentação, remova a bateria e desconecte todos os cabos em qualquer uma das seguintes situações:

- Para adicionar memória.
- Se você deseja limpar o gabinete (usar somente o procedimento recomendado descrito na página 64).
- Se o cabo de alimentação ou o plugue estiverem desgastados ou danificados.
- Se o seu MacBook ou o adaptador de alimentação forem expostos à chuva, umidade excessiva ou se algum líquido cair dentro do gabinete.
- Se o seu MacBook ou o adaptador de alimentação caírem no chão ou se o gabinete tiver sido danificado, ou você suspeita que necessitará serviço ou assistência.

A porta de alimentação do MagSafe contém um material magnético que pode apagar os dados de um cartão de crédito, do iPod ou de outro dispositivo. Para preservar os seus dados, não coloque este ou qualquer outro material magneticamente sensível a uma distância de menos de 25 mm desta porta.

Se caírem detritos na porta de alimentação do MagSafe, remova-os com delicadeza com um esfregão de algodão seco.

Como manipular a bateria Não derrube, desmonte, comprima, incinere ou exponha a a bateria a temperaturas acima de 100° C. Interrompa o uso da bateria se ela parecer danificada de alguma maneira. Troque a bateria apenas por uma bateria autorizada pela Apple para este produto. Descarte as baterias usadas de acordo com as normas e leis ambientais locais.

Como evitar danos à audição Pode ocorrer perda permanente de audição se fones de ouvido do tipo earbud ou comuns forem utilizados em um volume muito alto. Com o tempo, você pode se adaptar a um volume de som muito alto e ele parecerá normal, mas, mesmo assim, esse volume ainda pode ser prejudicial à sua audição. Se estiver ouvindo sons como campainhas em seu ouvido ou se estiver ouvindo sons muito abafados, pare de utilizar os fones e faça um exame auditivo. Quanto maior o volume, mais rápido a sua audição pode ser afetada. Os especialistas em audição dão estas sugestões para a proteção de sua audição:

- Limite a quantidade de tempo em que utiliza fones de ouvido em volume muito alto.
- Evite aumentar o volume para bloquear ruídos das imediações.
- Abaixar o volume se não puder ouvir as pessoas falando próximas à você.

Atividades de alto risco Este sistema não foi projetado para ser utilizado em instalações nucleares, sistemas de navegação ou de comunicação de aeronaves, sistemas de controle de tráfego aéreo ou quaisquer outros usos em que a falha do sistema do computador possa acarretar a morte, ferimentos corporais ou danos graves ao meio ambiente.

Informações do Laser para Unidades de Disco Ópticas

AVISO: Fazer ajustes ou executar procedimentos diferentes dos especificados no manual de seu equipamento pode resultar em perigosas exposições a radiações.

A unidade óptica do seu computador contém um laser que é seguro para uso normal, mas que pode ser nocivo aos seus olhos caso seja desmontado. Para sua segurança, permita apenas que este equipamento seja reparado por um fornecedor de serviços autorizado pela Apple.

Informações Importantes Sobre a Manipulação

NOTA: A omissão do seguimento destas instruções de manipulação pode resultar em danos ao seu MacBook ou à propriedade de terceiros.

Como ligar o seu MacBook Nunca ligue o seu MacBook a não ser que todas as peças internas e externas estejam colocadas no lugar. Operar o computador com peças faltantes pode ser perigoso e pode danificá-lo.

Como transportar o seu MacBook Se você carregar o seu MacBook em uma bolsa ou pasta, certifique-se de que não existam itens soltos (como cliques de papel ou moedas) que possam entrar dentro do computador acidentalmente através das aberturas de ventilação ou do slot da unidade óptica ou que possam ficar presos dentro de uma porta. Mantenha também os itens magneticamente sensíveis longe da porta de alimentação do MagSafe.

Como usar conectores e portas Não force nunca um conector em uma porta. Ao conectar um dispositivo, verifique se o conector está limpo, se combina com a porta e se você posicionou o conector corretamente com relação à porta.

Como guardar o seu MacBook Se você for guardar o seu MacBook por um período prolongado, mantenha-o em um local fresco (ideal por volta de 22° C) e descarregue a bateria em 50%. Ao guardar o seu computador por um período superior a cinco meses, descarregue a bateria até chegar a 50 por cento, aproximadamente, e, em seguida, remova-a do MacBook. Para conservar a capacidade da bateria, recarregue a bateria em 50 por cento a cada seis meses aproximadamente.

Como limpar o seu MacBook Ao limpar a parte externa do seu computador e de seus componentes, primeiro desligue o seu MacBook, desconecte o adaptador de energia e remova a bateria. Em seguida, use um pano úmido, macio e sem fiapos para limpar o exterior do computador. Evite deixar entrar umidade nas aberturas. Não utilize sprays líquidos diretamente no computador. Não use sprays em aerossol, solventes ou produtos abrasivos que possam danificar o acabamento.

Como limpar o monitor do seu MacBook Para limpar a tela do seu MacBook, primeiro desligue o seu MacBook, desconecte o adaptador de energia e remova a bateria. Em seguida, umedeça um pano limpo, macio e sem fiapos ou um papel apenas com água e limpe a tela. Não utilize sprays líquidos diretamente na tela.

Dicas sobre Ergonomia

Aqui estão algumas dicas para ajustar o seu ambiente de trabalho e torná-lo saudável.

Teclado e Trackpad

Quando você usa o teclado e o trackpad, os seus ombros devem estar relaxados. O braço e o antebraço devem formar um ângulo ligeiramente maior que um ângulo de noventa graus, com o pulso e a mão ligeiramente em linha reta.



Utilize o teclado e o trackpad de forma suave e mantenha as mãos e dedos relaxados. Evite colocar o polegar debaixo da palma da sua mão.

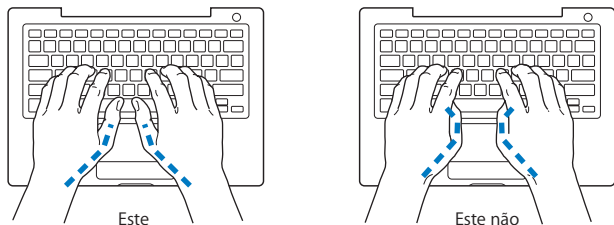

Mude freqüentemente a posição das mãos para evitar fadiga. Alguns usuários de computadores podem desenvolver desconforto nas mãos, pulsos ou braços depois de trabalho intenso e sem folgas. Se você começar a ter dores crônicas ou desconforto nas mãos, pulsos ou braços, consulte um especialista em saúde qualificado.

Mouse Externo

Se você usa um mouse externo, posicione-o à mesma altura que o teclado e dentro de um alcance confortável.

Cadeira

O ideal é utilizar uma cadeira regulável que proporcione um apoio confortável e firme. Ajuste a altura da cadeira de maneira que as suas coxas fiquem na horizontal e que seus pés fiquem totalmente apoiados no chão. O encosto da cadeira deve apoiar a parte inferior de suas costas (a região lombar). Siga as instruções do fabricante para ajustar o encosto da cadeira de forma que se adapte perfeitamente ao seu corpo.

Talvez você tenha que aumentar a altura da cadeira para que seus antebraços e mãos formem um ângulo adequado em relação ao teclado. Se isso impedir que você coloque os seus pés apoiados completamente no chão, você pode usar um apoio para os pés com altura regulável para eliminar o espaço entre o chão e seus pés. Ou você pode abaixar a mesa para eliminar a necessidade de um apoio para os pés. Uma outra opção é usar uma mesa cuja bandeja para o teclado esteja mais baixa que a superfície normal de trabalho.

Monitor Integrado

Ajuste o monitor de maneira a minimizar brilhos e reflexões causados por iluminação do aposento e janelas. Não force o monitor caso encontre resistência. O monitor não deve abrir mais do que 130 graus.

Você pode ajustar o brilho da tela ao mover o seu computador de um local de trabalho a outro, ou se a iluminação do seu ambiente de trabalho mudar.

Na Internet você poderá encontrar mais informações sobre ergonomia:

www.apple.com/about/ergonomics

Informações sobre a Apple e o Meio-Ambiente

A Apple Computer, Inc. reconhece que tem grande responsabilidade na minimização do impacto ambiental causado por seus produtos e operações.

Na Internet você poderá encontrar mais informações:

www.apple.com/environment

Regulatory Compliance Information

FCC Compliance Statement

This device complies with part 15 of the FCC rules.

Operation is subject to the following two conditions: (1)

This device may not cause harmful interference, and (2) this device must accept any interference received, including interference that may cause undesired operation. See instructions if interference to radio or television reception is suspected.

L'utilisation de ce dispositif est autorisée seulement aux conditions suivantes: (1) il ne doit pas produire de brouillage et (2) l'utilisateur du dispositif doit être prêt à accepter tout brouillage radioélectrique reçu, même si ce brouillage est susceptible de compromettre le fonctionnement du dispositif.

Radio and Television Interference

This computer equipment generates, uses, and can radiate radio-frequency energy. If it is not installed and used properly—that is, in strict accordance with Apple's instructions—it may cause interference with radio and television reception.

This equipment has been tested and found to comply with the limits for a Class B digital device in accordance with the specifications in Part 15 of FCC rules. These specifications are designed to provide reasonable protection against such interference in a residential installation. However, there is no guarantee that interference will not occur in a particular installation.

You can determine whether your computer system is causing interference by turning it off. If the interference stops, it was probably caused by the computer or one of the peripheral devices.

If your computer system does cause interference to radio or television reception, try to correct the interference by using one or more of the following measures:

- Turn the television or radio antenna until the interference stops.
- Move the computer to one side or the other of the television or radio.
- Move the computer farther away from the television or radio.
- Plug the computer in to an outlet that is on a different circuit from the television or radio. (That is, make certain the computer and the television or radio are on circuits controlled by different circuit breakers or fuses.)

If necessary, consult an Apple-authorized service provider or Apple. See the service and support information that came with your Apple product. Or, consult an experienced radio/television technician for additional suggestions.

Important: Changes or modifications to this product not authorized by Apple Computer, Inc., could void the EMC compliance and negate your authority to operate the product.

This product has demonstrated EMC compliance under conditions that included the use of compliant peripheral devices and shielded cables (including Ethernet network cables) between system components. It is important that you use compliant peripheral devices and shielded cables between system components to reduce the possibility of causing interference to radios, television sets, and other electronic devices.

Responsible party (contact for FCC matters only):
Apple Computer, Inc. Product Compliance,
1 Infinite Loop M/S 26-A, Cupertino, CA 95014-2084,
408-974-2000.

Wireless Radio Use

This device is restricted to indoor use due to its operation in the 5.15 to 5.25 GHz frequency range to reduce the potential for harmful interference to co-channel Mobile Satellite systems.

Cet appareil doit être utilisé à l'intérieur.

Exposure to Radio Frequency Energy

The radiated output power of the AirPort Extreme technology is below the FCC radio frequency exposure limits. Nevertheless, it is advised to use the wireless equipment in such a manner that the potential for human contact during normal operation is minimized.

FCC Bluetooth Wireless Compliance

The antenna used with this transmitter must not be collocated or operated in conjunction with any other antenna or transmitter subject to the conditions of the FCC Grant.

Bluetooth Industry Canada Statement

This Class B device meets all requirements of the Canadian interference-causing equipment regulations.

Cet appareil numérique de la Class B respecte toutes les exigences du Règlement sur le matériel brouilleur du Canada.

Industry Canada Statement

Complies with the Canadian ICES-003 Class B specifications. Cet appareil numérique de la classe B est conforme à la norme NMB-003 du Canada. This device complies with RSS 210 of Industry Canada.

Bluetooth Europe—EU Declaration of Conformity

This wireless device complies with the specifications EN 300 328, EN 301-489, and EN 60950 following the provisions of the R&TTE Directive.

Europe—EU Declaration of Conformity

The equipment complies with the RF Exposure Requirement 1999/519/EC, Council Recommendation of 12 July 1999 on the limitation of exposure of the general public to electromagnetic fields (0 Hz to 300 GHz). This equipment meets the following conformance standards: EN300 328, EN301 893, EN301 489-17, EN60950

Hereby, Apple Computer, Inc., declares that this 802.11a/b/g Mini-PCIe card is in compliance with the essential requirements and other relevant provisions of Directive 1999/5/EC.

Complies with European Directives
72/23/EEC, 89/336/EEC, 1999/5/EC

See <http://www.apple.com/euro/compliance>

Korea Statements

“당해 무선설비는 운용 중 전파혼신 가능성이 있음”

B급 기기 (가정용 정보통신기기)

이 기기는 가정용으로 전자파적합등록을 한 기기로서 주거지역에서는 물론 모든 지역에서 사용할 수 있습니다.

Singapore Wireless Certification

Complies with
IDA Standards
DB00063

Taiwan Wireless Statements

於 2.4GHz 區域內操作之 無線設備的警告聲明

經型式認證合格之低功率射頻電機，非經許可，公司、商號或使用者均不得擅自變更頻率、加大功率或變更原設計之特性及功能。低功率射頻電機之使用不得影響飛航安全及干擾合法通信；經發現有干擾現象時，應立即停用，並改善至無干擾時方得繼續使用。前項合法通信指依電信法規定作業之無線電通信。低功率射頻電機須忍受合法通信或工業、科學及醫療用電波輻射性電機設備之干擾。

於 5.25GHz 至 5.35GHz 區域內操作之 無線設備的警告聲明

工作頻率 5.250 ~ 5.350GHz 該頻段限於室內使用。

Taiwan Class B Statement

Class B 設備的警告聲明

NIL

VCCI Class B Statement

情報処理装置等電波障害自主規制について

この装置は、情報処理装置等電波障害自主規制協議会 (VCCI) の基準に基づくクラス B 情報技術装置です。この装置は家庭環境で使用されることを目的としていますが、この装置がラジオやテレビジョン受信機に近接して使用されると、受信障害を引き起こすことがあります。

取扱説明書に従って正しい取扱をしてください。

Rússia



ME67

Informações do Modem USB Externo

Ao conectar o seu MacBook à linha telefônica usando um modem externo USB, consulte as informações da agência de telecomunicações na documentação fornecida com o seu modem.

Normativa ENERGY STAR®

Como parceira da ENERGY STAR®, a Apple determinou que as configurações padrão deste produto estejam de acordo com as normas da ENERGY STAR® para o uso eficiente de energia. O programa ENERGY STAR® é constituído por uma sociedade de fabricantes de equipamentos de escritório cujo objetivo é promover o uso eficiente da energia. A redução do consumo de energia dos equipamentos de escritório economiza dinheiro, além de reduzir a poluição, graças à eliminação do desperdício de energia.

Informações sobre Descarte e Reciclagem

A lâmpada de retroiluminação deste produto contém mercúrio. Descarte-a de acordo com as normas e leis ambientais locais. Para obter informações sobre o programa de reciclagem da Apple, visite o site www.apple.com/environment.

Informações para o descarte de baterias

Descarte as baterias de acordo com as normas e leis ambientais locais.

California: The coin cell battery in your product contains perchlorates. Special handling and disposal may apply. Consulte www.dtsc.ca.gov/hazardouswaste/perchlorate.

Deutschland: Dieses Gerät enthält Batterien. Bitte nicht in den Hausmüll werfen. Entsorgen Sie dieses Gerätes am Ende seines Lebenszyklus entsprechend der maßgeblichen gesetzlichen Regelungen.

Nederlands: Gebruikte batterijen kunnen worden ingeleverd bij de chemokar of in een speciale batterijcontainer voor klein chemisch afval (kca) worden gedeponeerd.



Taiwan:



廢電池請回收

União Européia



O símbolo acima significa que, de acordo com as leis e regulamentações locais, o produto deve ser descartado separado do lixo doméstico. Quando este produto atingir o fim de sua vida útil, leve-o a um ponto de coleta designado pelas autoridades locais. Alguns pontos de coleta aceitam produtos gratuitamente. A coleta separada e a reciclagem do produto no momento do descarte ajudará a conservar os recursos naturais e garantirá uma reciclagem de forma respeitosa com o meio-ambiente e a saúde humana.



Apple Computer, Inc.

© 2006 Apple Computer, Inc. Todos os direitos reservados.

De acordo com as leis de copyright (direitos autorais), este manual não pode ser copiado, em sua totalidade ou em parte, sem o consentimento por escrito da Apple.

Todos os esforços foram feitos para assegurar que as informações deste manual sejam precisas. A Apple não se responsabiliza por erros de impressão ou de transcrição.

Apple

1 Infinite Loop
Cupertino, CA 95014-2084
408-996-1010
www.apple.com

Apple, o logotipo Apple, AirPort, AirPort Extreme, AppleTalk, Final Cut, FireWire, iCal, iDVD, iLife, iMovie, iPhoto, iPod, iTunes, Mac, Macintosh, Guia de Produtos Macintosh, Mac OS e QuickTime são marcas de fábrica da Apple Computer, Inc., registradas nos E.U.A. e em outros países.

AirPort Express, Exposé, FileVault, Finder, o logotipo FireWire, iSight, MacBook, MagSafe, Safari, Spotlight, SuperDrive e Tiger são marcas registradas da Apple Computer, Inc.

AppleCare e Apple Store são marcas de serviço da Apple Computer, Inc., registradas nos EUA e em outros países.

ENERGY STAR® é uma marca registrada nos EUA.

Intel e Intel Core são marcas registradas da Intel Corp. nos E.U.A. e em outros países.

A marca e os logotipos Bluetooth® são de propriedade da Bluetooth SIG, Inc. e a Apple Computer, Inc. possui licenças para a utilização dos mesmos.

Outras empresas e nomes de produtos mencionados aqui são marcas registradas de suas respectivas empresas.

A menção de produtos de terceiros possui apenas um objetivo informativo e não constitui um endosso ou recomendação. A Apple não assume nenhuma responsabilidade no que se refere ao desempenho ou uso destes produtos.

Fabricadas sob a licença de Dolby Laboratories. “Dolby”, “Pro Logic” e o símbolo D duplo são marcas registradas da Dolby Laboratories. Confidential Unpublished Works, © 1992–1997 Dolby Laboratories, Inc. Todos os direitos reservados.

O produto descrito neste manual incorpora tecnologia de proteção de copyright protegida por solicitações de métodos de certas patentes americanas e outros direitos de propriedade intelectual da Macrovision Corporation e de outros proprietários de direitos autorais. O uso dessa tecnologia de proteção de copyright precisa ser autorizada pela Macrovision Corporation. Ela se destina apenas a usuários domésticos e a outras formas de visualização limitadas, a menos que autorizada de outra forma pela Macrovision Corporation. A engenharia reversa ou a desmontagem estão proibidas.

Solicitações de equipamentos Patentes americanas números 4.631.603, 4.577.216, 4.819.098 e 4.907.093, licenciadas apenas para visualizações limitadas.

Publicado simultaneamente nos Estados Unidos e no Canadá.